

DEPO RAF SİSTEMLERİ

# WAREHOUSE RACKING SYSTEMS





# TÜRKİYE'NİN DEPO RAF SİSTEMLERİ & METAL PALET ÜRETİCİSİ

## İÇİNDEKİLER INDEX

- |    |   |    |   |
|----|---|----|---|
| 4  | <b>HAKKIMIZDA</b><br>About Us   | 36 | <b>DAR KORİDOR RAF SİSTEMLERİ</b><br>Narrow Aisle Racking Systems |
| 5  | <b>AR&amp;GE MERKEZİ</b><br>R&D Center  | 40 | <b>GİYDİRME RAF SİSTEMLERİ</b><br>Clad Rack Systems               |
| 6  | <b>DEPREM ANALİZİ</b><br>EARTHQUAKE ANALYSIS                                    | 44 | <b>MİNİ RACK RAF SİSTEMLERİ</b><br>Mini Rack Systems              |
| 8  | <b>DEPO RAF SİSTEMLERİ</b><br>Warehouse Racking Systems                         | 48 | <b>KALIP RAF SİSTEMLERİ</b><br>Roll Out Racking Systems           |
| 10 | <b>PALET RAFI AYAK PROFİL TİPLERİ</b><br>Back to Back Racking Systems           | 50 | <b>OTOMATİK DEPOLAMA SİS.</b><br>AS/RS Racking Systems            |
| 12 | <b>HAFİF RAF AYAK PROFİL TİPLERİ</b><br>Back to Back Racking Systems            | 54 | <b>ROBOTİK RAF MEKİĞİ</b><br>Robotic Rack Shuttle                 |
| 14 | <b>HAFİF / AĞIR RAF TRAVERSLERİ</b><br>Light / Heavy Duty Shelf Beam Profiles   | 58 | <b>METAL PALETLER</b><br>Steel Pallets                            |
| 13 | <b>F.E.M. 10.3.01'E GÖRE TOLERANS</b><br>Tolerances According to F.E.M. 10.3.01 | 64 | <b>PERİYODİK RAF KONTROLÜ</b><br>Periodic Shelf Inspection        |
| 16 | <b>MONTAJ UYGULAMASI</b><br>Assembly Application                                | 66 | <b>ÇELİK YAPI SİSTEMLERİ</b><br>Steel Structure Systems           |
| 18 | <b>DEPO RAFI BİLEŞENLERİ</b><br>Warehouse Shelving Components                   | 72 | <b>MARKET RAFLARI</b><br>Market Shelves                           |
| 20 | <b>SIRT SIRT RAF SİSTEMLERİ</b><br>Back to Back Racking Systems                 | 75 | <b>MARKET KASALARI</b><br>Supermarket Cash Registers              |
| 24 | <b>DRIVE-IN RAF SİSTEMLERİ</b><br>Drive-In Racking Systems                      | 75 | <b>MARKET EKİPMANLARI</b><br>Market Shelves                       |
| 28 | <b>MEZANİNE RAF SİSTEMLERİ</b><br>Mezzanine Racking Systems                     | 76 | <b>REFERANSLAR</b><br>References                                  |
| 32 | <b>KONSOL KOLLU RAF SİSTEMLERİ</b><br>Cantilever Racking Systems                | 78 | <b>NOTLAR</b><br>Notes  |

## HAKKIMIZDA

### About Us

Heber Mühendislik, endüstriyel depo rafları üretimi konusunda öncü bir firma olarak sektörde öne çıkmaktadır. Yılların getirdiği deneyim ve uzmanlık ile donanmış olan Heber Mühendislik, depolama çözümlerinde yenilikçi yaklaşımı ve kaliteli ürünleriyle tanınmaktadır.

Firma, müşteri odaklı yaklaşımı sayesinde depolama ihtiyaçlarına özelleştirilmiş çözümler sunmaktadır. Heber Mühendislik, modern üretim tesisleri ve uzman ekibiyle, her aşamada yüksek kalite standartlarına bağlı olarak üretim yapmaktadır. Müşterilerinin değişen taleplerine hızla yanıt verebilmek adına esnek üretim süreçleri benimseyerek özgün çözümler sunmaktadır.

Kalite, güvenilirlik ve dayanıklılık, Heber Mühendislik'in üretim felsefesinin temel taşlarıdır. Ürünler, titizlikle seçilen malzemeler ve modern üretim teknikleri kullanılarak üretilir. Ayrıca,

Heber Engineering stands out as a leading company in the production of industrial warehouse racks. Equipped with years of experience and expertise, Heber Engineering is recognized for its innovative approach and high-quality products in storage solutions.

Thanks to its customer-centric approach, the company provides customized solutions for storage needs. Heber Engineering conducts production adhering to high-quality standards at every stage, leveraging its modern production facilities and expert team. Embracing flexible production processes to rapidly respond to changing customer demands, the company offers unique solutions.

Quality, reliability, and durability are the cornerstones of Heber Engineering's production philosophy. Products are meticulously manufactured using carefully selected materials

üretim süreçlerinde sürdürülebilirlik ilkesi gözetilir ve çevreye duyarlılık ön planda tutulur.

Heber Mühendislik, sektördeki gelişmeleri yakından takip ederek sürekli kendini yenilemekte ve ürün yelpazesini genişletmektedir. Firma, müşteri memnuniyetini en üst düzeyde tutmayı hedeflerken, uzman kadrosuyla danışmanlık ve satış sonrası destek konularında da öncü rol üstlenmektedir. Heber Mühendislik, endüstriyel depo rafları alanında güvenilir ve yenilikçi bir iş ortağı olarak öne çıkmaya devam etmektedir.

and modern production techniques. Moreover, sustainability is prioritized in the production processes, with a focus on environmental consciousness.

By closely monitoring industry developments, Heber Engineering continually renews itself and expands its product range. While aiming to maximize customer satisfaction, the company takes a pioneering role in consultancy and after-sales support through its expert team. Heber Engineering continues to stand out as a reliable and innovative business partner in the field of industrial warehouse racks.

## AR&GE MERKEZİ

### R&D Center

Heber Mühendislik, depo ve ağır hizmet rafları alanında mükemmeliyeti ve inovasyonu bir araya getiren bir öncüdür. Firmamız, depo yönetimi ve malzeme taşımacılığı konularında en son teknolojiyi ve en gelişmiş mühendislik çözümlerini birleştirerek müşterilerimize çözüm odaklı hizmetler sunmayı amaçlamaktadır. Bu hedef doğrultusunda sürekli AR-GE çalışmaları yürütmekte ve sektörde lider konumumuzu korumaktayız.

AR-GE (Araştırma ve Geliştirme), Heber Mühendislik'in iş yapma biçiminin temelini oluşturur. Depo ve ağır hizmet rafları konusunda çalışanlarımız, en son endüstri trendlerini ve müşteri ihtiyaçlarını yakından takip ederler. Bu sayede, her bir müşterinin depolama gereksinimlerini en iyi şekilde karşılamak için özelleştirilmiş çözümler sunarız.

Mühendislerimiz ve AR-GE ekibimiz, depo raflarının dayanıklılığını, taşıma kapasitesini ve güvenliğini sürekli olarak artırmak için çalışırlar. Yenilikçi malzeme seçimleri,

Heber Engineering is a pioneer in combining excellence and innovation in the field of warehouse and heavy-duty shelving. Our company aims to provide solution-oriented services to our customers by integrating the latest technology and advanced engineering solutions in warehouse management and material handling. In pursuit of this goal, we continuously conduct research and development (R&D) activities to maintain our leadership position in the industry.

Research and development form the cornerstone of Heber Engineering's business approach. Our team working on warehouse and heavy-duty shelving closely monitors the latest industry trends and customer needs. This enables us to offer customized solutions to meet the storage requirements of each customer.

Our engineers and R&D team work consistently to enhance the durability, load-bearing capacity, and safety of warehouse shelves. Through innovative material choices, design

tasarım optimizasyonları ve test süreçleri sayesinde ürünlerimiz sektörün en iyileri arasında yer alır. Ayrıca, enerji verimliliği ve sürdürülebilirlik odaklı projeler üzerinde de yoğunlaşıyoruz.

Müşteri memnuniyeti, Heber Mühendislik için en önemli önceliktir. Her bir projede müşterilerimizin beklentilerini aşmayı hedefleriz. Bu nedenle, müşteri geri bildirimlerini dikkate alır ve ürünlerimizi sürekli olarak iyileştiririz.

Sonuç olarak, Heber Mühendislik, depo ve ağır hizmet rafları alanında AR-GE çalışmalarına büyük önem veren bir liderdir. İnovasyon, kalite ve müşteri memnuniyeti odaklı yaklaşımımız sayesinde, müşterilerimize mükemmel depolama çözümleri sunmaya devam edeceğiz. Gelecekte de sektördeki liderliğimizi sürdürmek ve depolama alanındaki gelişmelere öncülük etmek için AR-GE çalışmalarımızı sürdüreceğiz.

optimizations, and rigorous testing processes, our products stand among the best in the industry. Additionally, we focus on energy efficiency and sustainability-driven projects.

Customer satisfaction is of utmost priority for Heber Engineering. We aim to exceed our customers' expectations in every project. Therefore, we take customer feedback into account and continually improve our products.

In conclusion, Heber Engineering is a leader in the field of warehouse and heavy-duty shelving, placing significant importance on research and development. With our innovation, quality, and customer satisfaction-focused approach, we will continue to offer excellent storage solutions to our customers. To maintain our leadership in the industry and pioneer developments in the storage sector, we will persist in our research and development efforts in the future.



# BİLGİ & TECRÜBE

KNOWLEDGE & EXPERIENCE



# DEPO RAF SİSTEMLERİNDE DEPREM ANALİZİ

## EARTHQUAKE ANALYSIS IN WAREHOUSE RACKING SYSTEMS

Endüstriyel depo raf sistemlerinin deprem analizi, sismik yükler altındaki performansı değerlendiren ve güvenliği artıran önemli mühendislik çalışmalarını içerir. Özellikle yüksek raflı depolama sistemlerinde kritik bir rol oynar. Gelişmiş yazılım simülasyonlarıyla yapılan bu analizlerde, yatay ve düşey hareketler incelenir, profil kalitesi ve kalınlığı gibi unsurlar belirlenir. Bu sayede, raf sistemleri depremde dayanıklılık kazanır, can ve mal güvenliği sağlanır. Firmamız, bu analizleri ilgili yönetmeliklere uygun şekilde titizlikle gerçekleştirir.

The seismic analysis of industrial storage rack systems involves critical engineering work that assesses performance under seismic loads and enhances safety. It plays a vital role, especially in high-rack storage systems. In these analyses, advanced software simulations are used to examine horizontal and vertical movements, determining factors such as profile quality and thickness. This process ensures that rack systems gain resilience during earthquakes, safeguarding both life and property. Our company meticulously conducts these analyses in accordance with relevant regulations.

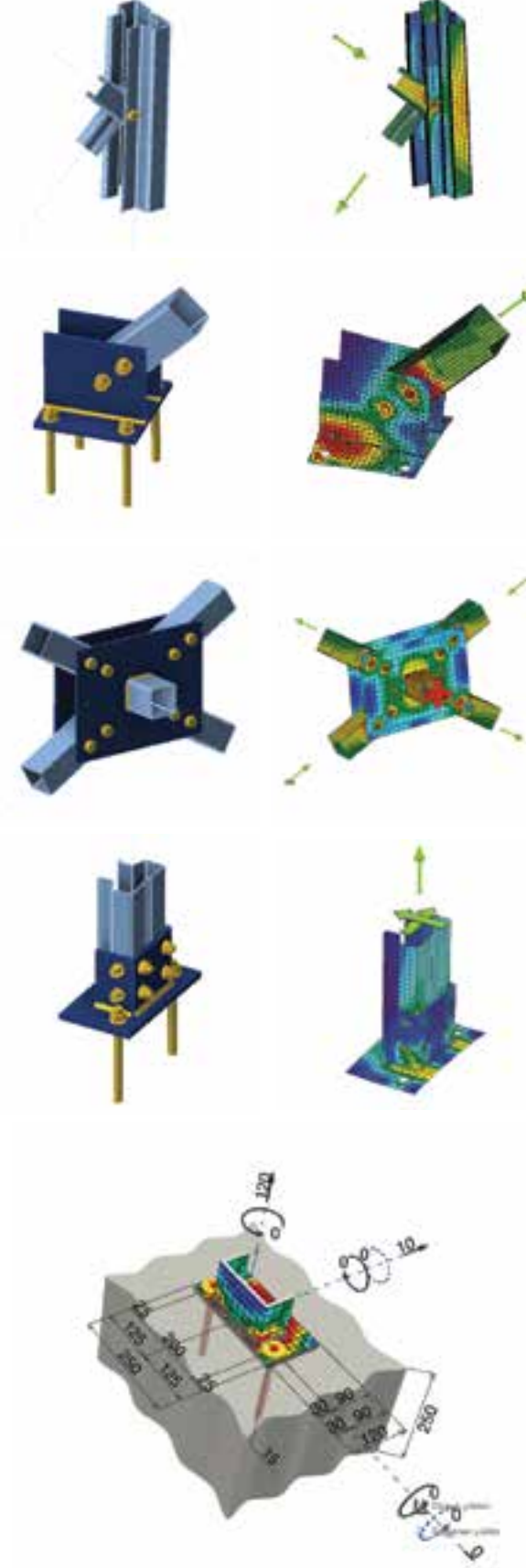
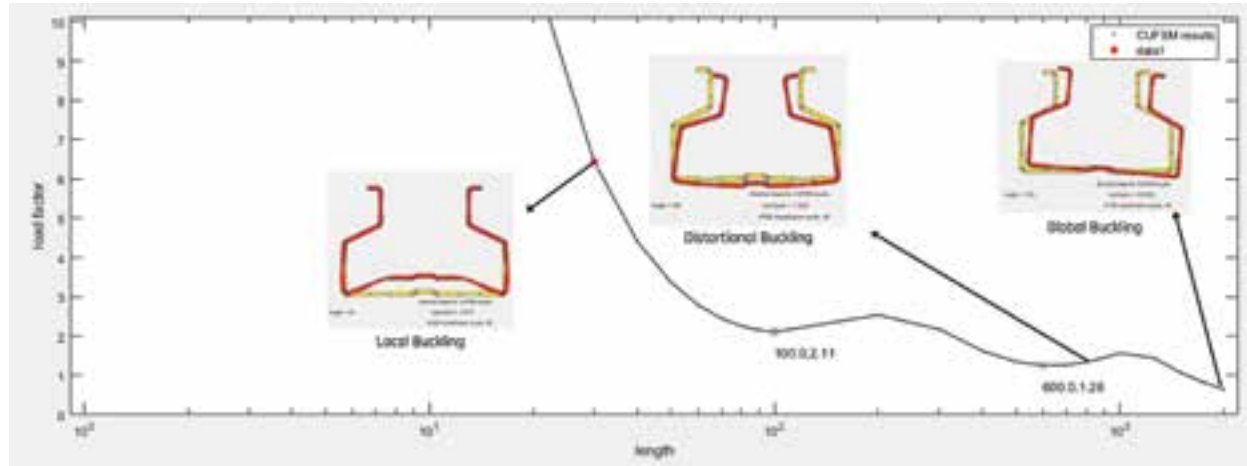
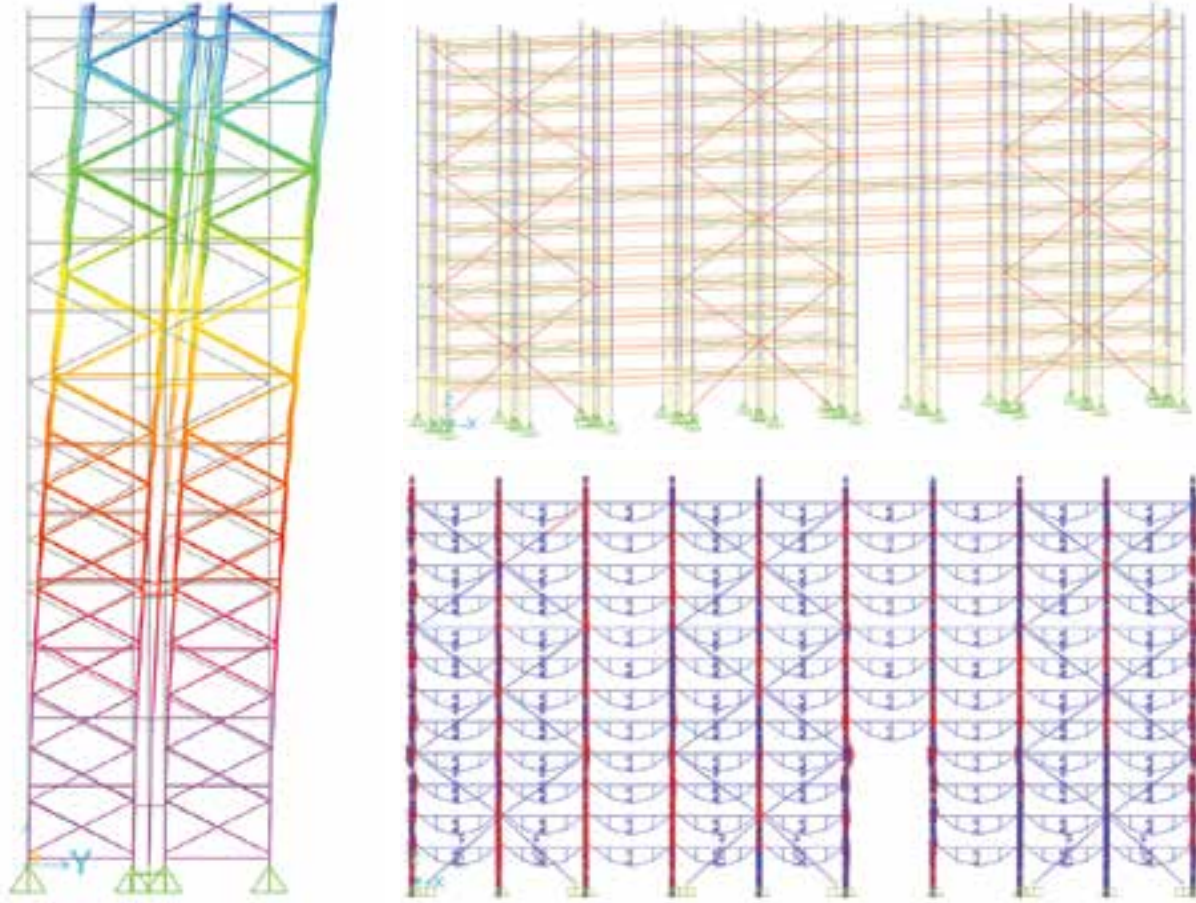

Raf sistemlerinde kullanılan bağlantı elemanları, sistemin genel güvenliği, performansı ve uzun ömürlülüğü açısından hayati öneme sahiptir. Deprem anında, raf sistemlerinin güvenli ve stabil kalabilmesi için bu elemanların doğru tasarlanmış ve uygun şekilde monte edilmiş olması gerekmektedir. Sismik yüklerin raf bağlantı elemanlarına iletilmesi, bu elemanların dayanıklılığını kritik hale getirir ve yapının sismik performansını doğrudan etkiler.

Bağlantı elemanlarının sağlamlığı, depo raf sistemlerinin güvenliğini belirleyen en önemli unsurlardan biridir. Yetersiz veya hatalı bağlantılar, rafların çökmesine veya devrilmesine neden olabilir ve bu durum can güvenliğini ciddi şekilde tehlikeye atar.

Firmamız bünyesinde, endüstriyel depo raf sistemlerinin bağlantı elemanları, uzman mühendislerimiz tarafından sonlu elemanlar analizi yöntemiyle, ileri teknolojiye sahip yazılımlar kullanılarak firmamızda detaylı bir şekilde analiz edilmektedir.

The connectors used in rack systems are of vital importance for the overall safety, performance, and longevity of the system. During an earthquake, it is essential that these components are properly designed and correctly installed to ensure the safety and stability of the rack systems. The transmission of seismic loads to the rack connectors makes the durability of these elements critical, directly affecting the seismic performance of the structure.

The strength of the connectors is one of the most crucial factors in determining the safety of warehouse rack systems. Inadequate or faulty connections can lead to the collapse or tipping of racks, which poses a significant threat to personal safety.

Within our company, the connectors of industrial storage rack systems are meticulously analyzed by our expert engineers using the finite element analysis method, employing advanced software tools to ensure thorough and precise evaluations.



# DEPO RAF SİSTEMLERİ

## WAREHOUSE RACKING SYSTEMS



- Sırt Sırt Raf Sistemleri**  
Back to Back Racking Systems
- Drive-In Raf Sistemleri**  
Drive-In Racking Systems
- Mezzanin Raf Sistemleri**  
Mezzanine Racking Systems
- Konsol Kollu Raf Sistemleri**  
Cantilever Racking Systems
- Kayar Raf Sistemleri**  
Flow Rack Pallet
- Dar Koridor Raf Sistemleri**  
Very Narrow Aisle Racking
- Kalıp Raf Sistemleri**  
Roll Out Cantilever Racking
- Giydirme Raf Sistemleri**  
Clad Rack Warehouses
- Mini Rack Raf Sistemleri**  
Mini Rack Systems
- Yarı Otomatik Palet Yükleyici**  
Mini Rack Systems
- Çelik Yapı Sistemleri**  
Mini Rack Systems

Modern işletmeler için depo raf sistemleri operasyonların düzenini ve verimliliğini artırmada kritik bir rol oynar. Depo raf sistemleri, depolamada optimize verimliliği sağlayan önemli bir unsurdur. Hem küçük hem de büyük işletmeler için depo rafları talebe uygun bir şekilde ve ölçülerde kurulabilir.

Depo raf sistemleri, özellikle büyük ve ağır ürünlerin saklanması için idealdir. Ağır yükleri güvenli bir şekilde taşıyabilirler ve depo düzeninizi optimize edebilirler. Depo raf sistemleri, endüstriyel alanlarda, üretim tesislerinde ve depo merkezlerinde kullanım için uygundur. Depo raf sistemleri, dayanıklı çelik veya metal malzemelerden üretildiği için uzun ömürlüdür ve işletmenizin depo ihtiyaçlarına uygun şekilde özelleştirilebilir.

Konsol kollu raf sistemleri ise özellikle uzun ve hacimli ürünlerin depolanması için mükemmel bir çözümdür. Bu sistemler, enjeksiyon kalıpları, silindireler, motor parçaları gibi uzun ürünleri düzenli ve güvenli bir şekilde saklamak için tasarlanmıştır. Esnek tasarımı sayesinde istenilen uzunluğa ayarlanabilirler, böylece değişen depo ihtiyaçlarına kolayca adapte olabilirler.

Depo raf sistemleri, depo alanını etkili bir şekilde kullanmanın yanı sıra ürünlerin güvenliğini sağlar. Ayrıca, işletmeler için hızlı sevkiyat ve düşük hata riski gibi avantajlar sunar. Ağır hizmet rafları ve konsol kollu raf sistemleri gibi çeşitli seçenekler, işletmelerin ihtiyaçlarına ve ürün tiplerine göre özelleştirilebilir. Bu sistemler, işletmenizin depo yönetimini iyileştirmek ve operasyonlarınızı daha verimli hale getirmek için güçlü bir araçtır.

Warehouse shelving systems play a critical role in organizing and enhancing the efficiency of operations for modern businesses. These systems are a crucial element in optimizing storage efficiency. Warehouse shelves can be installed to meet the demands of both small and large businesses in various dimensions.

Warehouse shelving systems are particularly ideal for storing large and heavy products. They can safely carry heavy loads and optimize your warehouse layout. These systems are suitable for use in industrial areas, manufacturing facilities, and warehouse centers. Constructed from durable steel or metal materials, warehouse shelving systems are long-lasting and can be customized to fit your business's storage needs.

Cantilever rack systems are especially perfect for storing long and voluminous products. These systems are designed to store long items such as injection molds, cylinders, and motor parts in an organized and secure manner. Thanks to their flexible design, they can be adjusted to the desired length, easily adapting to changing warehouse requirements.

Warehouse shelving systems not only effectively utilize warehouse space but also ensure the safety of products. Additionally, they offer advantages such as quick shipments and a low risk of errors for businesses. Various options, such as heavy-duty shelves and cantilever rack systems, can be customized based on the needs and types of products for businesses. These systems serve as powerful tools to enhance your business's warehouse management and make your operations more efficient.



# Palet Rafı Ayak Profil Tipleri

## Pallet Rack Leg Profile Types

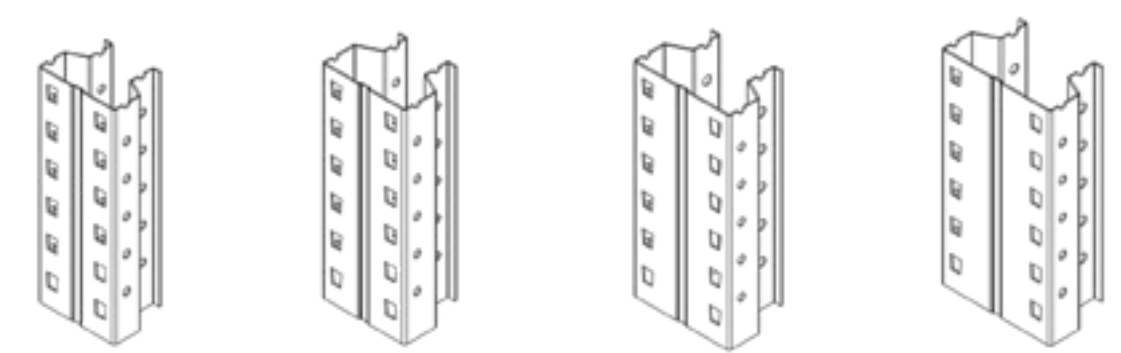
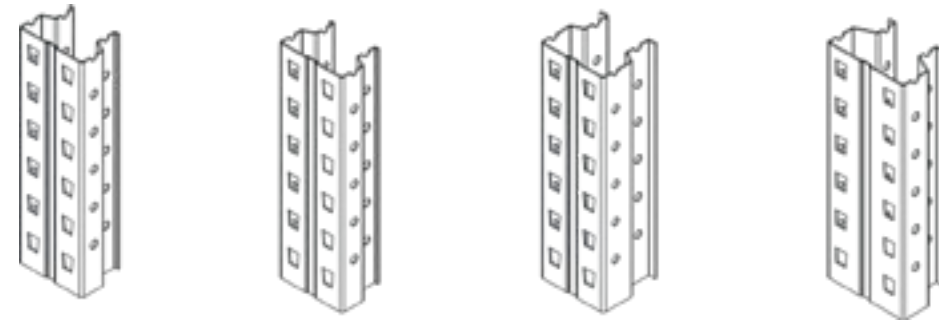
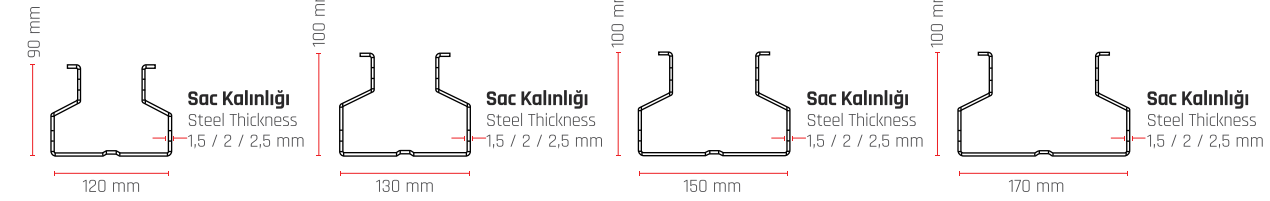
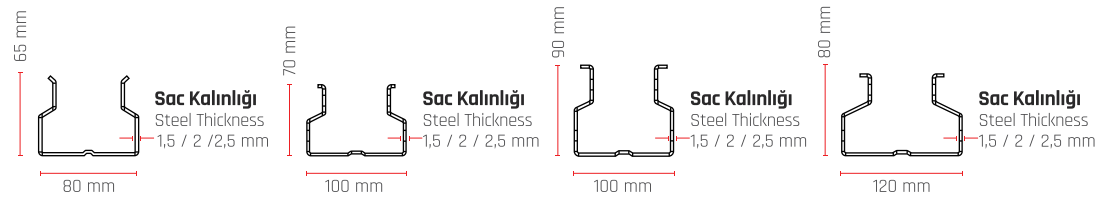
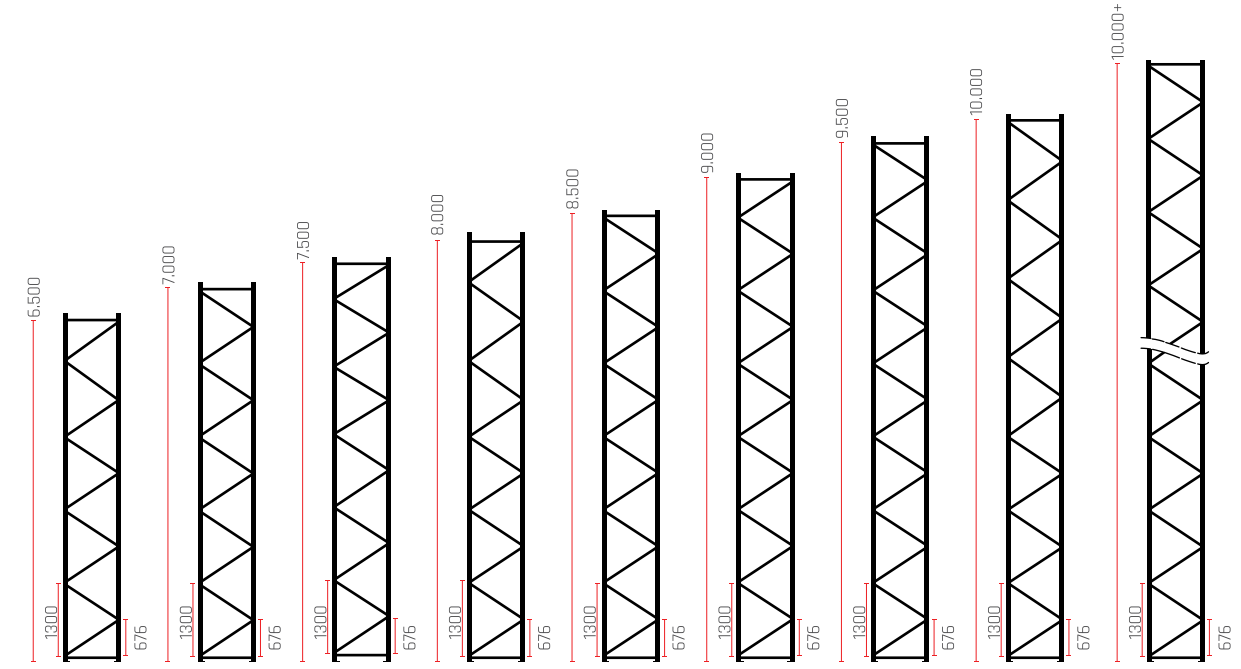
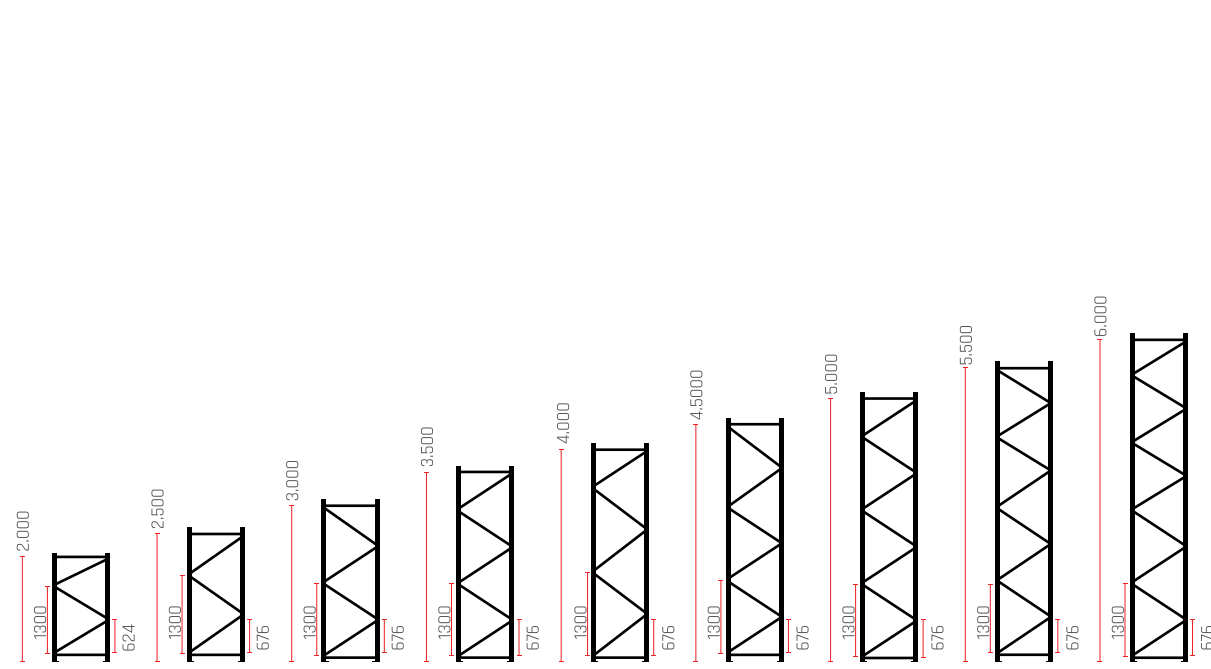

Raf diagramlarında kullanılan ölçü birimi "mm" cinsindedir.  
All the measures are in "mm".

Raf diagramlarında kullanılan ölçü birimi "mm" cinsindedir.  
All the measures are in "mm".

# Hafif Rack Ayak Profil Kodları

Light Rack Leg Profile Codes



Raf diagramlarında kullanılan ölçü birimi "mm" cinsindedir.  
All the measures are in "mm".

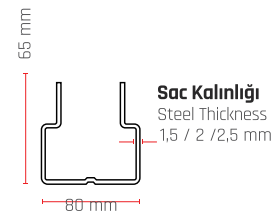
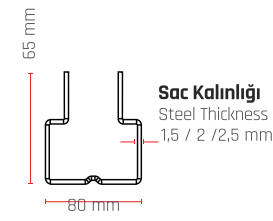
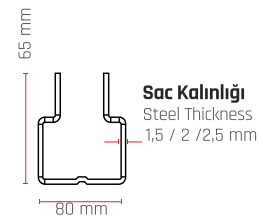
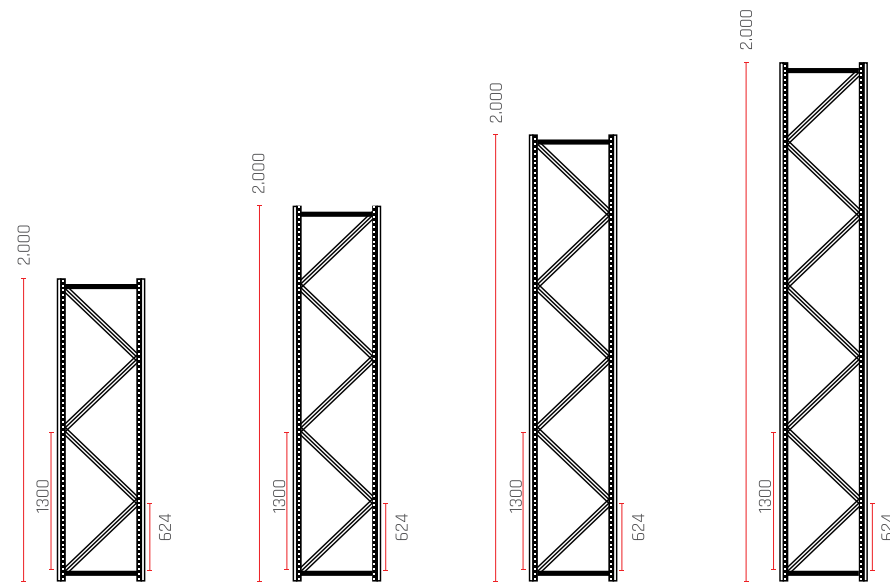

Raf diagramlarında kullanılan ölçü birimi "mm" cinsindedir.  
All the measures are in "mm".

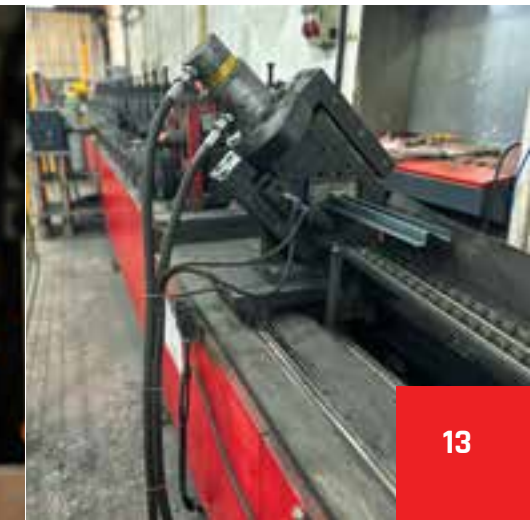
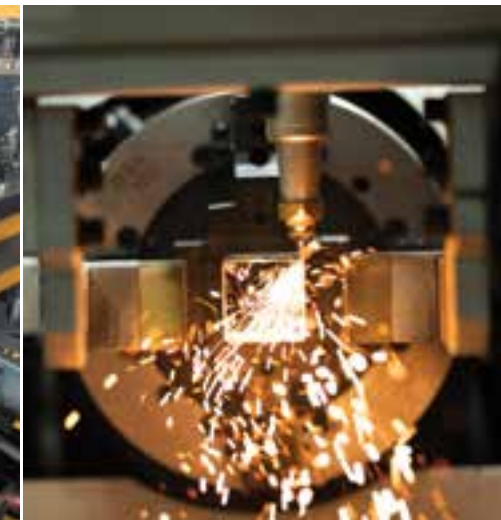
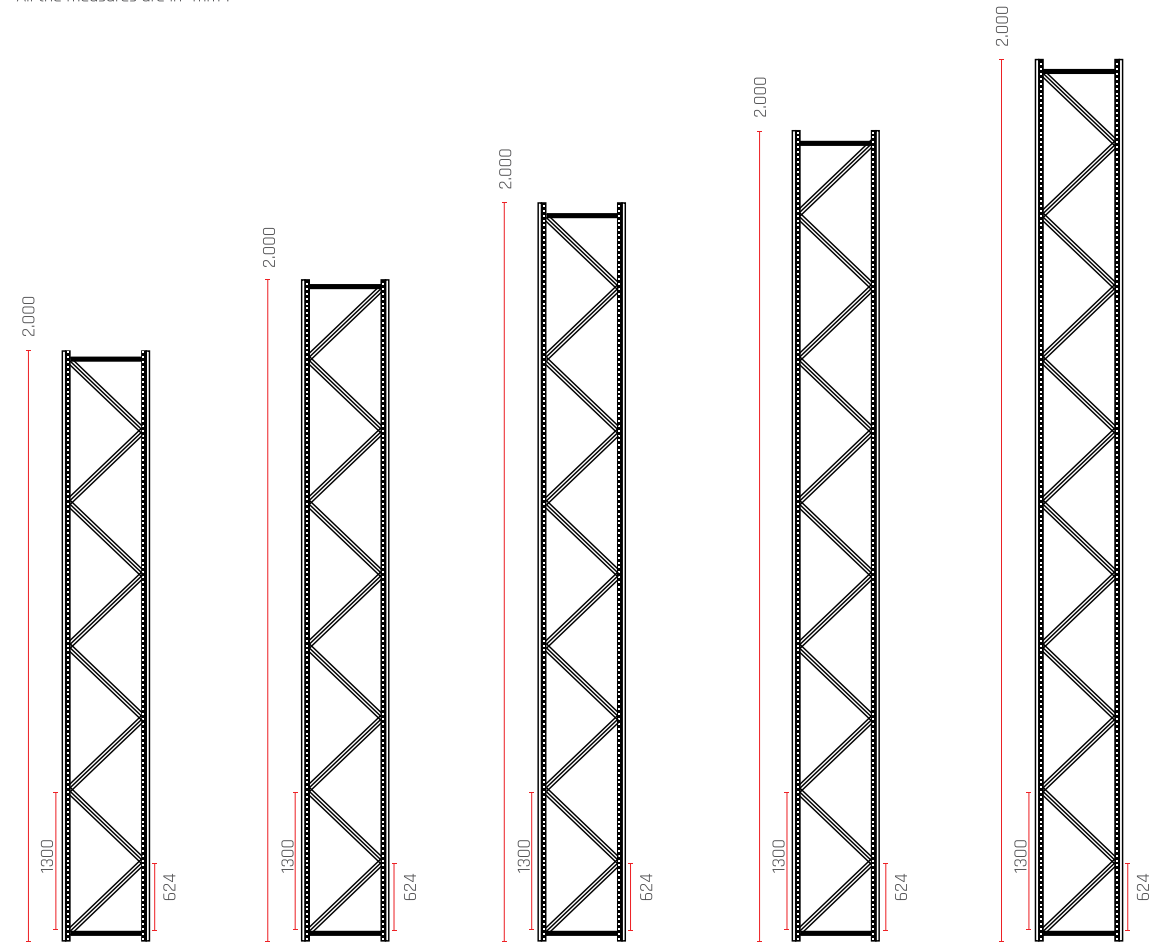

# HAFİF RAF TRAVERS KESİTLERİ

Light Duty Shelf Beam Profiles

# FEM 10.3.01'e Göre Tolerans

Tolerances According to FEM 10.3.01

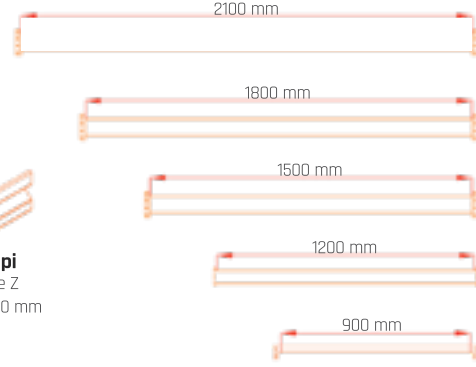
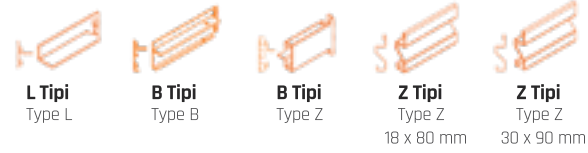

Hafif Rack Taşıma Kapasiteleri (kg)  
Permissible Load Capacity (kg)

Travers Type Beam Type	L 900	L 1200	L 1500	L 1800	L 2700
B Tipi / Type B	1100	900	900	600	
L Tipi / Type B	200	150	150	110	
L Tipi / Type B	350	250	250	180	
Z Tipi / Type Z	2100	1500	1500	1000	600
Z Tipi / Type Z	2400	1700	1700	1100	700

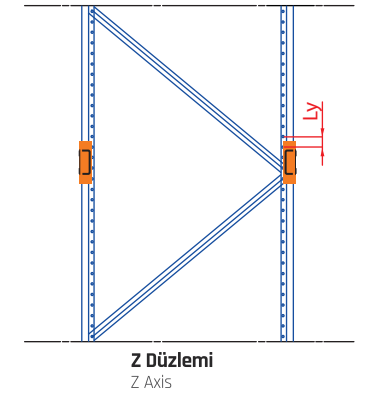
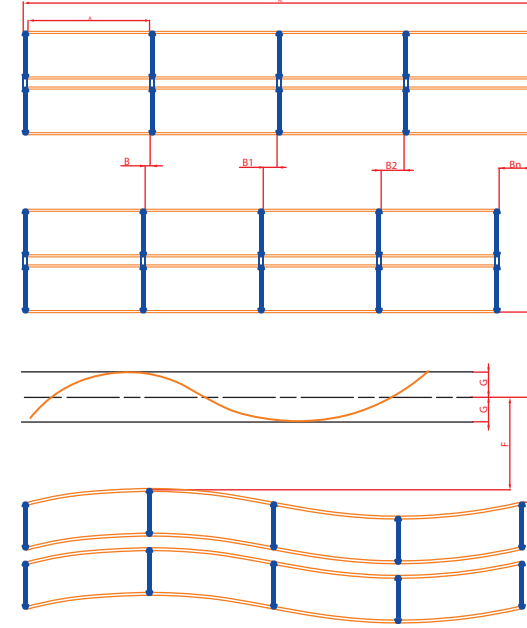
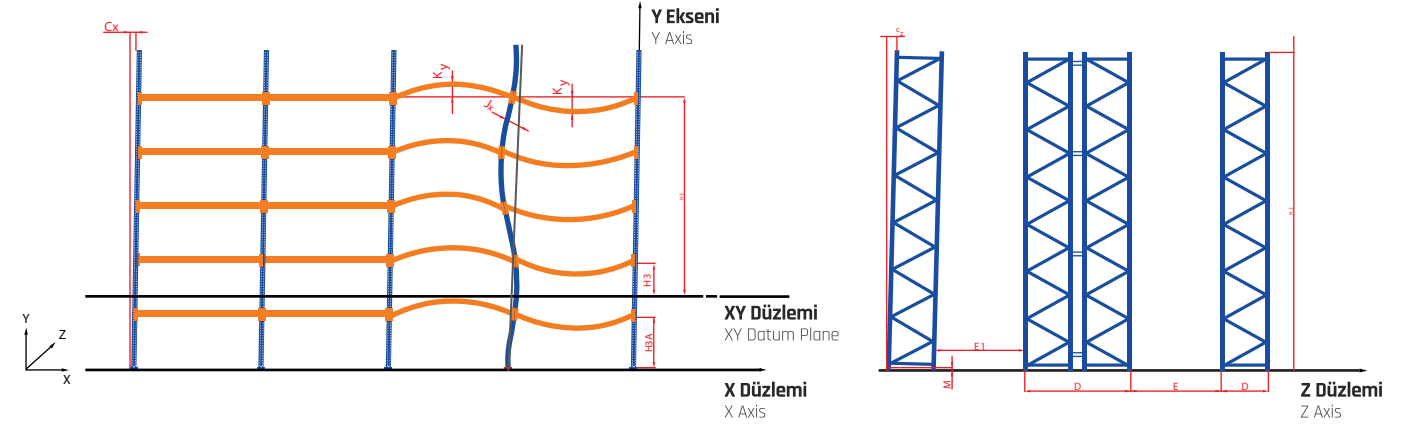

# AĞIR RAF TRAVERS KESİTLERİ

Heavy - Duty Shelf Beam Profiles

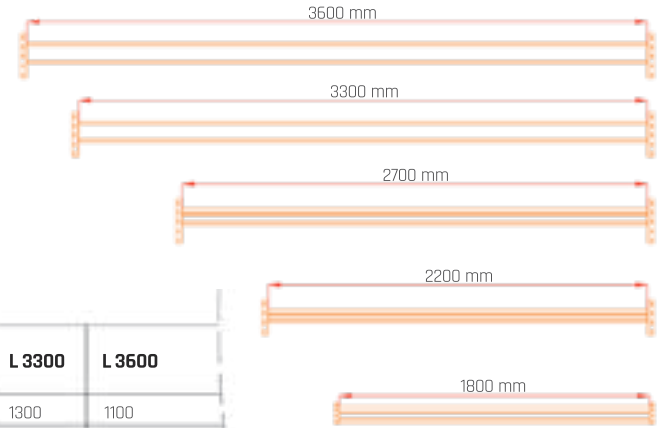
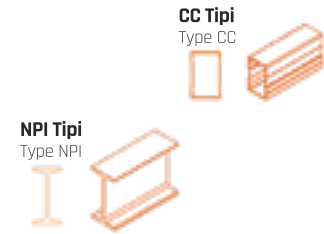

Hafif Rack Taşıma Kapasiteleri (kg)  
Permissible Load Capacity (kg)

Travers Type Beam Type	L 1800	L 2200	L 2700	L 3300	L 3600
CC 80 / CC 80	2800	2200	1600	1300	1100
CC 100 / CC 100	3700	3000	2300	1900	1700
CC 120 / CC 120	4800	3900	2900	2300	2100
CC 140 / CC 140	5000	4400	3500	2900	2300
CC 160 / CC 160	5600	4900	4200	3500	3200
NPI 80 / NPI 80	2400	2000	1600	900	700
NPI 100 / NPI 100	4300	3500	2900	2300	1600
NPI 120 / NPI 120	5700	4900	4500	3600	3100
NPI 140 / NPI 140	7300	6400	5200	4500	4100

Tolerans Tolerance	Tolerans Tanımı Tolerance Description	Sınıf 400 Class 400	Sınıf 300 A Class 300 A	Sınıf 300 B Class 300 B
	<b>Yüklü traverslerdeki maksimum seğim değeri. Forklift çatalı hisasına göre.</b> Maximum deformation (bend down) of long beams under load within the range of fork tips.			
-f max	<b>Traversler ve servis raflarının konsolları.</b> Long cross beams and cantilever arm at hand - over location.	L/200 L/100	L/200 L/100	Max. 10
	<b>Yukarı yönde forklift yüksekliğine bağlı olarak yüklü maksimum deplasman değeri.</b> Maximum bend-up deformation of long beams under load within the range of			
-f max	<b>Traversler ve servis raflarının konsolları.</b> Long cross beams and cantilever arm at hand - over location.	L/200 L/100	L/200 L/100	L/200 L/100

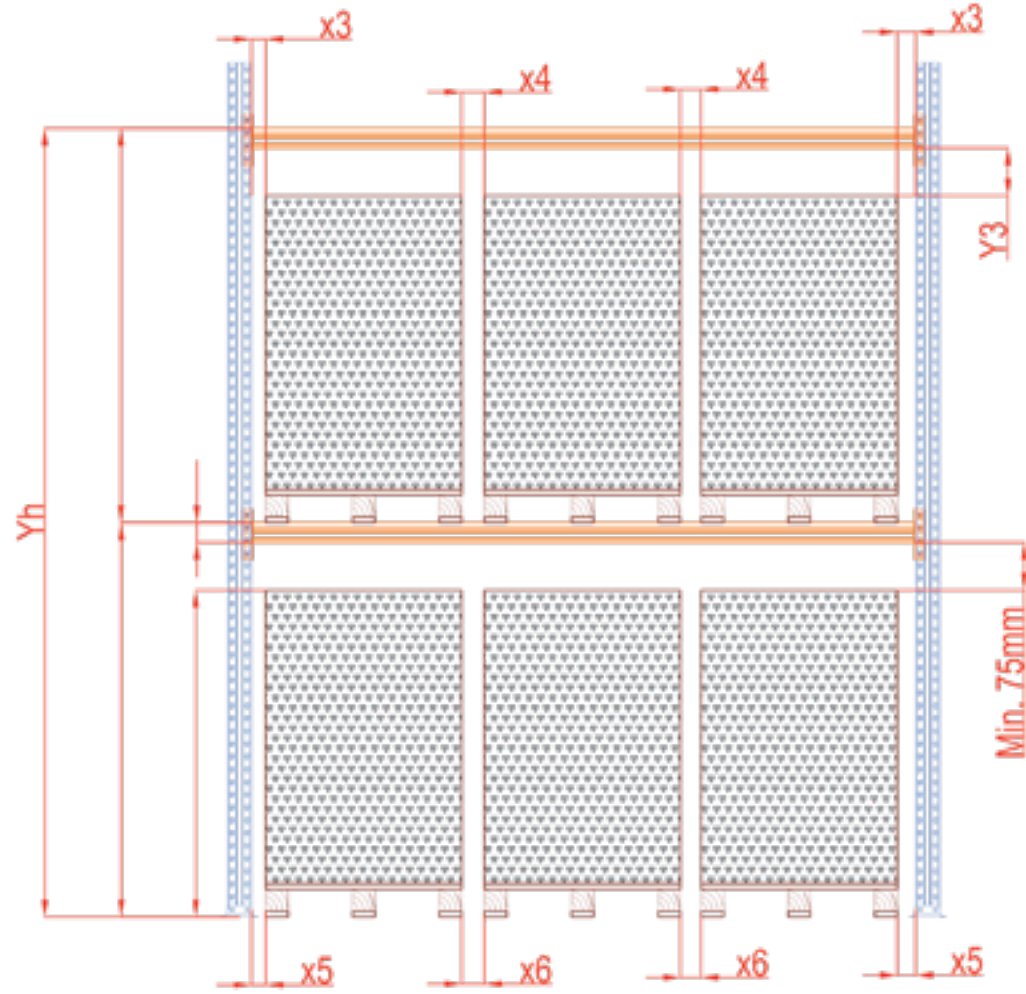

**Raf Yüksekliği "mm"**  
Beam height  $Y_n$  from ground up to beam level. "mm"

3.000  
6.000  
9.000  
13.000

**Raf Sınıfı**  
X3, X4, X5, X6

Y3

75  
75  
75  
100

75  
100  
125  
150



# DOĞRU MÜHENDİSLİK, KALİTELİ ÜRETİM

## VIRTOUS ENGINEERING, PERFECT PRODUCTION

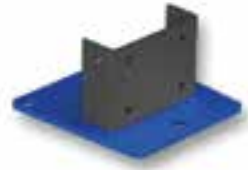

**Ağır Rack Ayak Pabucu**  
Heavy Rack Foot Bracket



**Ağır Rack Ayak Pabucu**  
Heavy Rack Leg Shoe

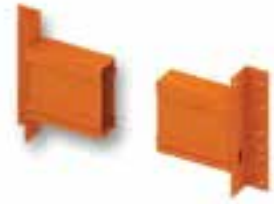

**Ağır Rack CC Travers**  
Heavy Rack CC Traverse



**Ayak Muhafaza Bariyeri**  
Foot Guard Barrier



**Ayak Muhafaza Köşe Bariyeri**  
Foot Guard Corner Barrier



**Ayak Muhafaza "U" Bariyer**  
Foot Guard "U" Barrier

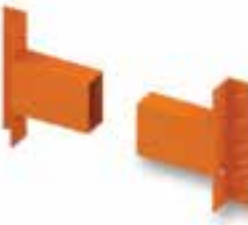

**Ağır Rack Kutu Travers**  
Heavy Rack Box Traverse



**Ağır Rack NPI Travers**  
Heavy Rack NPI Traverse



**Travers Tava Rafları**  
Traverse Tray Shelves



**Mapalı Sırt Sırt Ara Bağlantı**  
Back-to-Back Connection



**Ağır Tip Orta Çapraz Bağlantı Aparatı**  
Heavy-Duty Medium Cross Connector



**Çift Taraflı Ara Bağlantı**  
Double-Sided Intermediate Connection

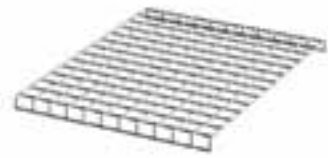

**Ağır Rack Tel Tabla**  
Heavy Rack Wire Board



**Ağır Tip Çapraz Orta Bağlantı Aparatı**  
Heavy-Duty Cross Center Connector



**Ağır Tip Çapraz Bağlantı Aparatı**  
Heavy-Duty Cross Connector



**"H" Tipi Travers Ara Bağlantı**  
H-Type Traverse Intermediate Connection



**Travers Ara Bağlantı**  
Traverse Intermediate Connection



**Standart Çapraz Orta Bağlantı Aparatı**  
Standard Cross Center Connector



**Ağır Tip Çapraz Bağlantı Profili**  
Heavy-Duty Cross Connection Profile



**Ağır Tip Çapraz Yer Bağlantı**  
Heavy-Duty Cross Site Connection



**Çelik Dübel**  
Steel Dowel



**Standart Çapraz Bağlantı Aparatı**  
Standard Cross Connector



**Standart Sırt Sırt Ara Bağlantı**  
Standard Back-to-Back Connection



**Standart Çapraz Bağlantı Profili**  
Standard Cross Connection Profile

## SIRT SIRTA RAF SİSTEMLERİ

Back to Back Racking Systems



Sirt sirta raf sistemleri, depolama ve stok yönetimi alanında büyük önem taşıyan ve işletmeler için verimliliği artıran son derece kullanışlı bir depolama çözümdür. Bu sistem, özellikle depolama kapasitesini artırmak, erişimi kolaylaştırmak ve depo düzenini optimize etmek amacıyla tasarlanmıştır.

Sirt sirta raf sistemleri, iki rafın arka arkaya yerleştirilmesiyle oluşturulur ve bu tasarım, kullanılabilir depolama alanını iki katına çıkarır. Bu sistem, mevcut alanın en iyi şekilde değerlendirilmesini sağlar ve depo içinde daha fazla ürün veya malzeme depolanabilmesine olanak tanır. Ayrıca, bu sistem sayesinde ürünler daha iyi düzenlenir ve daha hızlı bir şekilde erişilebilir hale gelir, böylece iş süreçleri daha verimli hale gelir.

Sirt sirta raf sistemleri, farklı sektörlerde kullanılacak çok çeşitli boyutlarda ve konfigürasyonlarda bulunur. İşletmenizin ihtiyaçlarına ve mekânın özelliklerine bağlı olarak, özelleştirilebilir ve esnek bir şekilde kurulabilirler. Bu sistemler, özellikle perakende mağazaları, depo tesisleri, arşivler ve endüstriyel işletmeler için ideal bir çözüm sunar.

Sirt sirta raf sistemleri, işletmelerin depo düzenini optimize etmelerine, ürünlerini daha düzenli bir şekilde saklamalarına ve böylece iş verimliliğini artırmalarına yardımcı olur. Ayrıca, bu sistemlerin kurulumu ve bakımı oldukça kolaydır, bu da işletmelere zaman ve kaynak tasarrufu sağlar.

Sonuç olarak, sirt sirta raf sistemleri, depolama ve stok yönetimi ihtiyaçlarını karşılamak isteyen işletmeler için mükemmel bir çözümdür. Daha fazla depolama kapasitesi, daha iyi düzenleme ve daha hızlı erişim sağlayarak işletmelerin verimliliğini artırır ve rekabet avantajı elde etmelerine yardımcı olur.

Back-to-back shelving systems are an extremely useful storage solution that holds great importance in the realms of storage and inventory management, enhancing efficiency for businesses. Specifically designed to increase storage capacity, facilitate accessibility, and optimize warehouse organization, this system proves highly beneficial.

Back-to-back shelving systems are created by placing two shelves back-to-back, effectively doubling the available storage space. This design ensures optimal utilization of existing space, allowing for the storage of more products or materials within the warehouse. Additionally, this system contributes to better organization of products, making them more easily accessible and thereby enhancing overall operational efficiency.

Available in a variety of sizes and configurations that can be tailored to the needs of different industries, back-to-back shelving systems offer flexibility and customization. Depending on the requirements of your business and the specifics of the space, these systems can be easily customized and installed. They prove to be an ideal solution, especially for retail stores, warehouse facilities, archives, and industrial enterprises.

Back-to-back shelving systems help businesses optimize warehouse organization, store products more systematically, and consequently, increase overall productivity. Moreover, these systems are easy to install and maintain, providing businesses with time and resource savings.

In conclusion, back-to-back shelving systems are an excellent solution for businesses looking to address their storage and inventory management needs. By offering increased storage capacity, improved organization, and quicker access, these systems enhance business efficiency and contribute to gaining a competitive advantage.



## SIRT SIRTA RAF SİSTEMLERİNİN AVANTAJLARI

Sirt sirta raf sistemleri, depolama çözümlerinde bir dizi avantaj sunar. İşte bu sistemlerin temel avantajları:

### 1. Artan Depolama Kapasitesi

Sirt sirta raf sistemleri, iki rafın arka arkaya yerleştirilmesiyle oluşturulduğu için depolama alanını iki katına çıkarır. Bu, mevcut alanın daha etkili bir şekilde kullanılmasını sağlar ve daha fazla ürün veya malzeme depolanabilir.

### 2. Erişim Kolaylığı

Sirt sirta raf sistemleri, ürünlerin daha iyi düzenlenmesini ve sıralanmasını sağlar. Bu düzenleme sayesinde ürünlere daha hızlı ve kolay bir şekilde erişilebilir, böylece iş süreçleri daha verimli hale gelir.

### 3. Esneklik ve Özelleştirme

Bu sistemler, farklı sektörlerde kullanılabilen çeşitli boyutlarda ve konfigürasyonlarda bulunur. İşletmenizin ihtiyaçlarına ve depo alanının özelliklerine bağlı olarak özelleştirilebilir ve esnek bir şekilde kurulabilir.

### 4. Uygulanabilirlik

Sirt sirta raf sistemleri, perakende mağazalarından depo tesislerine, arşivlerden endüstriyel işletmelere kadar birçok farklı ortamda kullanılabilir. Geniş uygulanabilirlikleri, çeşitli işletmelerin depolama ihtiyaçlarına cevap verebilmelerini sağlar.

### 5. Depo Düzeni Optimizasyonu

Bu sistemler, depo içindeki alanın daha etkili bir şekilde düzenlenmesine yardımcı olur. Ürünlerin belirli bir düzen içinde saklanması, envanter yönetimini iyileştirir ve işletmeye daha fazla kontrol sağlar.

### 6. Kolay Kurulum ve Bakım

Sirt sirta raf sistemleri genellikle kolay kurulum ve bakım gerektirir. Bu da işletmelere zaman ve kaynak tasarrufu sağlar.

Bu avantajlar, sirt sirta raf sistemlerini depolama ihtiyaçlarına cevap vermek isteyen işletmeler için çekici kılar ve iş süreçlerini daha etkili hale getirmelerine yardımcı olur.

## ADVANTAGES OF BACK TO BACK RACKING SYSTEMS

Back-to-back shelving systems offer a variety of advantages in storage solutions. Here are the key advantages of these systems:

### 1. Increased Storage Capacity

Back-to-back shelving systems, created by placing two shelves back-to-back, effectively double the storage space. This allows for more efficient utilization of existing space, enabling the storage of a greater quantity of products or materials.

### 2. Ease of Access

Back-to-back shelving systems facilitate better organization and sorting of products. This organization allows for quicker and easier access to products, making business processes more efficient.

### 3. Flexibility and Customization

These systems come in various sizes and configurations that can be used in different industries. They can be customized and easily installed based on the needs of the business and the specifics of the storage space.

### 4. Applicability

Back-to-back shelving systems can be used in various environments, from retail stores to warehouse facilities, archives, and industrial enterprises. Their broad applicability allows them to meet the storage needs of different businesses.

### 5. Warehouse Organization Optimization

These systems assist in more effectively organizing the space within the warehouse. Storing products in a specific order improves inventory management and provides greater control to the business.

### 6. Easy Installation and Maintenance

Back-to-back shelving systems typically require easy installation and maintenance. This results in time and resource savings for businesses.

These advantages make back-to-back shelving systems attractive for businesses seeking to address their storage needs, helping them make their business processes more efficient.



## DRIVE-IN RAF SİSTEMLERİ

Drive-In Racking Systems



İçine girilebilir raf sistemleri, depolama ve düzenleme ihtiyacını karşılamak için tasarlanmış son derece kullanışlı bir depolama çözümdür. Bu sistemler, depo, arşiv, ofis ve daha birçok farklı endüstriyel ortamda yaygın olarak kullanılan ve depolama alanının optimize edilmesine yardımcı olan özel tasarım raflardan oluşur. İçine girilebilir raf sistemleri, depolama alanının en iyi şekilde değerlendirilmesini sağlayan, yer tasarrufu yapmanıza ve depolanan ürünlere kolayca erişebilmenize imkan tanır.

Bu sistemlerin en büyük avantajlarından biri, raf sistemlerinin diğer rafların üzerine veya yanına monte edildiği kaydırılabilir bir yapıya sahip olmalarıdır. Bu sayede, raflar sadece ihtiyaç duyulduğunda açılır ve içine girilir. Bu özellik, depo alanını daha iyi kullanmanıza olanak tanırken, rafların arasında dolaşmak için ayrı bir koridor oluşturmanıza gerek kalmaz. Bu da işletmenizin toplam depolama kapasitesini artırırken, daha fazla ürün veya malzeme saklamasına yardımcı olur.

İçine girilebilir raf sistemleri, çeşitli boyutlarda ve konfigürasyonlarda bulunur ve ihtiyaca göre özelleştirilebilir. Bu, işletmenizin spesifik ihtiyaçlarına uygun bir çözüm bulmanızı kolaylaştırır. Ayrıca, bu sistemler dayanıklı malzemelerden üretilir ve uzun ömürlüdür, bu da uzun vadeli bir depolama çözümü sunar.

Sonuç olarak, içine girilebilir raf sistemleri, işletmelerin depolama ihtiyaçlarını etkili bir şekilde karşılayan, yer tasarrufu sağlayan ve depolanan ürünlere kolay erişim sağlayan bir çözüm sunar. Bu sistemler, iş süreçlerinizi optimize etmenize, depolama kapasitenizi artırmanıza ve verimliliği artırmanıza yardımcı olur.

Walk-in shelving systems are an extremely useful storage solution designed to meet the needs of storage and organization. Comprising specially designed shelves widely used in various industrial environments such as warehouses, archives, and offices, these systems assist in optimizing storage space. Walk-in shelving systems enable efficient space utilization, saving room, and providing easy access to stored products.

One of the significant advantages of these systems is their slideable structure, where the shelving units are mounted over or next to each other. This allows the shelves to be opened and walked into only when needed. This feature not only facilitates better use of warehouse space but also eliminates the need to create a separate aisle to navigate between shelves. As a result, it increases the overall storage capacity of your business by enabling more products or materials to be stored.

Walk-in shelving systems come in various sizes and configurations and can be customized according to specific needs. This makes it easy for businesses to find a solution tailored to their specific requirements. Additionally, these systems are constructed from durable materials, ensuring a long lifespan and providing a long-term storage solution.

In conclusion, walk-in shelving systems offer a solution that effectively meets businesses' storage needs, saves space, and provides easy access to stored products. These systems help optimize business processes, increase storage capacity, and enhance overall efficiency.





## DRIVE IN RAF SİSTEMLERİNİN AVANTAJLARI

Drive-in raf sistemleri depolama verimliliğini artıran bir çözümdür. Avantajları şunlardır:

Yüksek yoğunluklu depolama,  
Azaltılmış koridor ihtiyacı,  
Daha fazla depolama kapasitesi,  
Hızlı yükleme ve boşaltma,  
Farklı ürün tiplerini depolama yeteneği,  
Düşük maliyetli yapı,  
Depo içi alanın daha etkin kullanımı.

## ADVANTAGES OF DRIVE IN RACKING SYSTEMS

Drive-in rack systems are an efficient storage solution with the following advantages:

High-density storage,  
Reduced need for aisles,  
Increased storage capacity,  
Fast loading and unloading,  
Capability to store different product types,  
Cost-effective structure,  
More effective use of warehouse space.



## MEZZANİN RAF SİSTEMLERİ

Mezzanine Racking Systems



Mezzanine raf sistemleri, depolama alanlarının etkili bir şekilde değerlendirilmesi ve depo hacminin maksimum düzeyde kullanılması amacıyla kullanılan platform sistemleridir. Bu sistemler, raf ayakları ve platformlar aracılığıyla oluşturulur ve yükseklik avantajını kullanarak ek depolama alanı sağlar.

Mezzanine sistemler, depo alanlarının kat sayısı ile genişletilmesine imkan tanır ve bu sayede bina yüksekliği optimum düzeyde kullanılır. Depo alanı yüksekliği kısıtlı olan işletmeler için ideal bir çözümdür. Bu sistemler, mevcut alanın verimli şekilde kullanılmasını sağlar ve depo kapasitesini artırırken yerden tasarruf sağlar.

Mezzanine sistemlerinin yürüme platformları, manuel transpaletlerin kullanılmasına olanak sağlar. Bu, ürünlerin taşınmasını ve yerleştirilmesini daha verimli hale getirir. İhtiyaç anında ürünlere ulaşma ve taşıma işlemlerini hızlı bir şekilde gerçekleştirme kolaylığı sunar.

Mezzanine raf sistemleri, depolama alanlarının etkili bir şekilde kullanılması ve depo verimliliğinin artırılması için kritik bir rol oynar. Bu sistemler, hem depolama kapasitesini artırırken hem de işletmelere düzenli depolama, hızlı erişim ve ürün yönetimi kolaylığı sağlar. Manüel transpaletlerin kullanımıyla birlikte, depo içi lojistik operasyonlarını optimize etmek ve iş akışını iyileştirmek için etkili bir çözüm sunar.

Sonuç olarak, mezzanine raf sistemleri, depo alanlarının verimli bir şekilde kullanılmasını sağlayan ve depo yönetimini kolaylaştıran yenilikçi bir çözümdür. Bu sistemler, elle yükleme yapılan ortamlarda ürünlerin düzenli bir şekilde depolanmasını ve kolayca erişilmesini sağlar. Yürüme platformları ve manuel transpalet kullanımı, depo içi operasyonların daha akıcı ve verimli hale getirilmesine olanak sağlar.

Mezzanine rack systems are platform systems used to effectively utilize storage areas and maximize warehouse volume. These systems are constructed using rack legs and platforms, providing additional storage space by leveraging height advantages.

Mezzanine systems allow the extension of warehouse areas with multiple levels, optimizing building height for businesses with limited warehouse space. These systems efficiently use available space, increasing storage capacity while saving floor space.

The walkable platforms in mezzanine systems enable the use of manual pallet jacks, enhancing the efficiency of product handling and placement. This facilitates quick access to products and expedites handling processes when needed.

Mezzanine rack systems play a critical role in effectively utilizing storage areas and enhancing warehouse efficiency. They increase storage capacity and provide businesses with organized storage, quick access, and ease of product management. Along with the use of manual pallet jacks, they offer an effective solution to optimize warehouse logistics operations and improve workflow.

In conclusion, mezzanine rack systems are an innovative solution that facilitates efficient utilization of warehouse spaces and simplifies warehouse management. These systems ensure the organized storage of products in environments where manual loading is prevalent, allowing for easy access. The use of walkable platforms and manual pallet jacks contributes to smoother and more efficient warehouse operations.





## MEZZANİN RAF SİSTEMLERİNİN AVANTAJLARI

Mezzanine raf sistemleri, depolama alanını iki katına çıkararak etkili bir depolama çözümü sunar. Yerden tasarruf sağlar, bina yüksekliğini optimum düzeyde kullanır, düzenli depolama ve hızlı erişim sağlar. Operasyonları optimize eder, iş akışını iyileştirir ve manuel transpalet kullanımına uygunluğuyla verimliliği artırır.

## ADVANTAGES OF MEZZANINE RACKING SYSTEMS

Mezzanine rack systems provide an effective storage solution by doubling the storage space. They save floor space, optimize building height, ensure organized storage, and enable quick access. These systems optimize operations, improve workflow, and enhance efficiency with compatibility for manual pallet jack use.

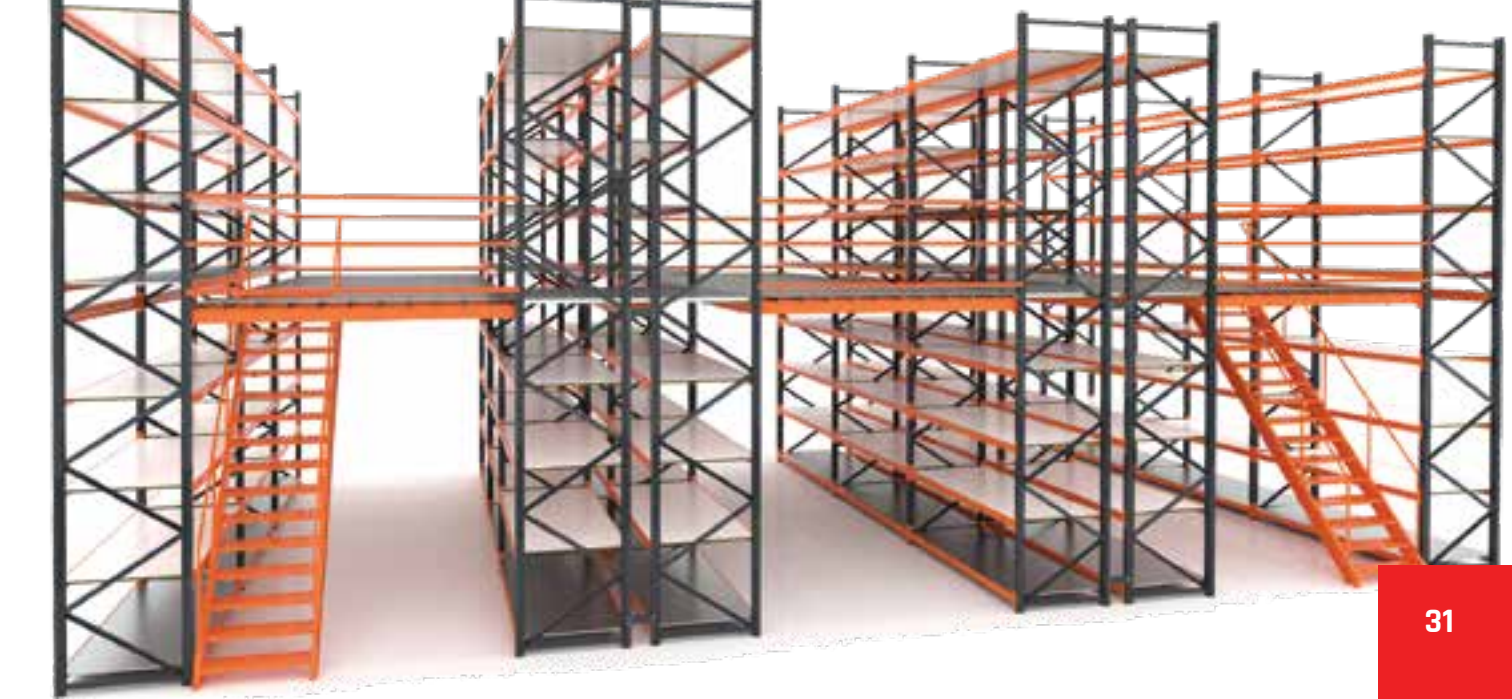

## KONSOL KOLLU RAF SİSTEMLERİ

Cantilever Racking Systems



Cantilever rack systems represent solutions that efficiently meet your storage needs, especially designed to accommodate products with varying heights and weights. These systems are developed specifically to effectively utilize storage spaces and optimize storage processes. Cantilever rack systems have the capability to store both light and heavy loads, depending on the type and characteristics of the products.

Another feature of cantilever rack systems is the flexibility to adjust the distance between the arms based on the weight of the products you intend to store. This ensures the safe and organized storage of your products. Wider spaces can be set for heavy loads, while narrower spaces may be preferred for lighter loads. This flexibility allows you to organize your products optimally and maximize the use of your storage space.

Cantilever rack systems find wide applications across various industries, including automotive, logistics, food, electronics, and more. They are preferred to meet storage needs, providing organized storage, quick and easy access, and increased space efficiency. When you aim to store your products systematically, ensure fast and easy access, and enhance space efficiency, cantilever rack systems offer a precise and effective solution.

In conclusion, cantilever rack systems provide an excellent solution to optimize your storage spaces, store your products systematically, and enhance the efficiency of your storage processes.



Konsol kolu raf sistemleri, depolama ihtiyaçlarınızı üstün verimlilikle karşılayan ve özellikle ürünlerin yükseklik ve ağırlığına uygun olarak tasarlanmış olanaklar sunan çözümlerden birini temsil eder. Bu tür raf sistemleri, depolama alanlarını etkili bir şekilde kullanmak ve depolama süreçlerini optimize etmek amacıyla özel olarak geliştirilmiştir. Konsol kolu raf sistemleri, ürünlerin türüne ve özelliklerine bağlı olarak hem hafif hem de ağır yükleri depolayabilme kabiliyetine sahiptir.

Konsol kolu raf sistemlerinin bir diğer özelliği, kollar arasındaki mesafeyi depolayacağınız ürünün ağırlığına göre ayarlayabilme esnekliğidir. Bu, ürünlerinizin güvenli ve düzenli bir şekilde depolanmasını sağlar. Ağır yükler için daha geniş mesafeler ayarlanabilirken, hafif yükler için daha dar mesafeler tercih edilebilir. Bu özellik, ürünlerinizi en uygun şekilde organize etmenize ve depolama alanınızı maksimum düzeyde kullanmanıza imkan tanır.

Konsol kolu raf sistemleri, çeşitli endüstrilerde geniş bir kullanım alanına sahiptir. Otomotiv, lojistik, gıda, elektronik ve daha birçok sektörde depolama ihtiyaçlarını karşılamak üzere tercih edilirler. Ürünlerinizi düzenli bir şekilde depolamak, hızlı ve kolay erişim sağlamak ve alan verimliliğini artırmak istediğinizde, konsol kolu raf sistemleri size kesin ve etkili bir çözüm sunar.

Sonuç olarak, konsol kolu raf sistemleri, depolama alanlarınızı optimize etmek, ürünlerinizi düzenli bir şekilde depolamak ve depolama süreçlerinizi verimli hale getirmek için mükemmel bir çözüm sunar. Ürünlerin yükseklik, ağırlık ve fonksiyonuna uygun olarak seçebileceğiniz hafif ve ağır raf seçenekleri, depolama alanınızı en iyi şekilde değerlendirmenize yardımcı olur. Kollar arasındaki ayarlanabilir mesafe ile ürünlerinizi güvenli bir şekilde depolamanızı sağlar.





## KONSOL KOLLU RAF SİSTEMLERİNİN AVANTAJLARI

Konsol kollu raf sistemleri depolama çözümlerinde geniş avantajlar sunar. Esneklikleri sayesinde hafif ve ağır yükleri depolama kapasitesiyle uyumlu şekilde saklar. Ayarlanabilir kollardaki esnek mesafe seçeneği, ürünleri düzenli depolama ve depo alanının etkin kullanımını sağlar. Geniş endüstri uygulama alanı, düzenli depolama ve kolay erişim için idealdir.

## ADVANTAGES OF CANTILEVER RACKING SYSTEMS

Cantilever rack systems offer extensive advantages in storage solutions. Their flexibility accommodates both light and heavy loads in line with storage capacity. The option for adjustable arm distances allows organized storage and efficient use of warehouse space. With a broad range of industrial applications, they are ideal for organized storage and easy access.

## DAR KORİDOR RAF SİSTEMLERİ

Narrow Aisle Racking Systems



Dar koridor raf sistemleri, depolama alanlarını maksimum verimlilikle kullanarak sınırlı alanda yüksek depolama kapasitesi sağlayan özel tasarım bir depolama çözümdür. Bu sistem, geleneksel raf sistemlerinden daha dar koridorlarda kullanılabilir, böylece depo içinde daha fazla alan kazanılır. Dar koridorlar arasında manevra yapabilmek yeteneği, depo içindeki boş alanı en iyi şekilde değerlendirir ve depolama yoğunluğunu artırır.

Dar koridor raf sistemleri, genellikle yüksek raflı ve yüksek depolama kapasitesine sahip depolar için uygundur. Elektronik yönlendirme sistemleri sayesinde, dar koridorlarda çalışan özel forkliftler kullanılarak ürünler kolayca erişilebilir. Bu sistem, depo içindeki koridor genişliğini en aza indirirken yüksek raflar arasında etkili ve hızlı malzeme taşıma olanağı sağlar.

Dar koridor raf sistemleri, depo operasyonlarını optimize ederek depo içi hareketliliği artırır. Bu sistemle birlikte kullanılan özel ekipmanlar, yüksek raflara ve dar koridorlara kolayca erişebilir, böylece depolama kapasitesi artar. Ayrıca, bu çözüm işletmelere enerji tasarrufu sağlar, çünkü dar koridorlarda çalışan ekipmanlar genellikle daha az enerji tüketir.

Sonuç olarak, dar koridor raf sistemleri, sınırlı depolama alanlarını en üst düzeyde kullanma ihtiyacı olan işletmeler için ideal bir çözümdür. Bu sistem, depo içi hareketliliği artırır, depolama kapasitesini optimize eder ve operasyonel verimliliği artırarak işletmelere rekabet avantajı sağlar.



Narrow aisle racking systems are a specialized storage solution designed to maximize storage efficiency in limited spaces, offering high storage capacity. These systems can be utilized in narrower aisles compared to traditional rack systems, allowing for more efficient use of available space within the warehouse. The ability to maneuver between narrow aisles optimally utilizes the vacant space, increasing storage density.

Typically suitable for warehouses with high racks and substantial storage needs, narrow aisle racking systems employ electronic guidance systems. Specialized forklifts operating in these narrow aisles facilitate easy access to products. This system minimizes the width of the aisles within the warehouse while ensuring effective and swift material handling between high racks.

Narrow aisle racking systems enhance warehouse operations by optimizing in-house mobility. The specialized equipment used in conjunction with this system can easily access high racks and narrow aisles, resulting in increased storage capacity. Additionally, this solution provides energy efficiency for businesses, as equipment operating in narrow aisles tends to consume less energy.

In conclusion, narrow aisle racking systems are an ideal solution for businesses with the need to maximize storage capacity in limited spaces. These systems enhance in-house mobility, optimize storage capacity, and improve operational efficiency, providing businesses with a competitive advantage.





## DAR KORİDOR RAF SİSTEMLERİNİN AVANTAJLARI

Dar koridor raf sistemleri, sınırlı alanlarda yüksek depolama kapasitesi sunar. Elektronik yönlendirme ile özel forkliftlerle çalışır, depo içindeki boş alanı en iyi şekilde değerlendirir. Yüksek raflara kolay erişim sağlar, depo operasyonlarını optimize eder, enerji tasarrufu sağlar.

## ADVANTAGES OF VERY NARROW AISLE RACKING SYSTEMS

Narrow aisle racking systems offer high storage capacity in limited spaces. Operating with electronic guidance and specialized forklifts, they optimize available space. Providing easy access to high racks, these systems enhance warehouse operations, ensuring energy efficiency.



## GIYDIRME RAF SİSTEMLERİ

Clad Rack Systems



Dış cephe giydirme depo raf sistemleri, depolama alanlarını optimize etmek ve dış cepheye estetik bir katkıda bulunmak amacıyla tasarlanan özel bir depolama çözümüdür. Bu sistem, depo raf sistemlerini mekanın dış cephelerine entegre ederek hem fonksiyonellik hem de estetik açıdan çeşitli avantajlar sunar.

Dış cephe giydirme depo raf sistemleri, depolama alanlarını daha etkili bir şekilde kullanmaya olanak tanır. Raf sistemleri bina dış yüzeyine entegre edildiğinden, iç mekanlarda daha fazla kullanılabilir alan yaratılır. Bu da depo içinde daha fazla ürün veya malzeme depolama kapasitesi sağlar.

Bu sistemler, depo yapılarına modern bir tasarım dokunuşu ekler. Estetik olarak çekici bir dış cephe, işletmenizin profesyonel görünümünü artırır ve müşterilere olumlu bir izlenim bırakır. Depo raf sistemlerinin dış cephede görünmesi, işletmenizin marka değerini artırabilir ve mimari bütünlüğe katkıda bulunabilir.

Dış cephe giydirme depo raf sistemleri, çeşitli endüstrilerde kullanım için uygundur. Perakende, lojistik, otomotiv ve daha birçok sektörde depolama ihtiyaçlarını karşılamak üzere tasarlanmıştır. Raf sistemlerinin dış cepheyle bütünleşmesi, işletmelere depolama çözümlerini inovatif ve şık bir şekilde sunma imkanı sağlar.

Sonuç olarak, dış cephe giydirme depo raf sistemleri, depolama alanlarını optimize etmenin yanı sıra işletmelerin dış cephesine estetik bir dokunuş ekleyerek marka değerini artırır. Fonksiyonel ve çekici bir depo çözümü arayan işletmeler için ideal bir tercihtir.



Exterior cladding warehouse rack systems are specialized storage solutions designed to optimize storage spaces and contribute an aesthetic appeal to the building's exterior. By integrating warehouse rack systems onto the outer walls, these solutions offer various advantages in terms of functionality and aesthetics.

One of the key benefits of exterior cladding warehouse rack systems is their ability to make more efficient use of storage spaces. By integrating rack systems onto the building's exterior, additional usable space is created inside. This results in an increased storage capacity for products or materials within the warehouse.

These systems add a modern design touch to warehouse structures. A visually appealing exterior enhances the professional appearance of the business, leaving a positive impression on customers. The visibility of warehouse rack systems on the exterior contributes to boosting the brand value and adds to the architectural integrity of the facility.

Exterior cladding warehouse rack systems are suitable for use across various industries, including retail, logistics, automotive, and more. These systems are specifically designed to meet the storage needs of different sectors. The integration of rack systems with the building's exterior provides businesses with an opportunity to present innovative and stylish storage solutions.

In conclusion, exterior cladding warehouse rack systems not only optimize storage spaces but also enhance the visual appeal of the business's exterior. They serve as an ideal choice for businesses seeking a functional and attractive warehouse solution.

## GİYDİRME RAF SİSTEMLERİNİN AVANTAJLARI

Dış cephe giydirme depo raf sistemleri, iç mekanlarda daha fazla depolama kapasitesi sağlarken estetik bir dış cephe sunar. Bu sistemler, işletmelere modern tasarım, marka değeri artışı ve fonksiyonellik avantajları sağlar.

## ADVANTAGES OF CLAD RACK RACKING SYSTEMS

Exterior cladding warehouse rack systems provide increased storage capacity indoors while offering an aesthetic exterior. These systems offer businesses modern design, increased brand value, and functional advantages.



## MINI RACK RAF SİSTEMLERİ

Mini Rack Systems



Mini rack raf sistemleri, depolama ihtiyaçları için optimize edilmiş, kompakt ve modüler depolama çözümleri sunan özel tasarım raf sistemleridir. Bu sistemler, özellikle sınırlı alanlarda etkili bir depolama sağlamak üzere geliştirilmiştir.

Mini rack raf sistemleri, genellikle hafif ve orta ağırlıktaki ürünlerin depolanması için idealdir. Bu sistemler, depo veya mağaza içindeki alanı en iyi şekilde değerlendirir ve düzenler. Modüler yapısı sayesinde, depolama alanınızın ihtiyaçlara uygun olarak özelleştirilmesine olanak tanır. Yükseklik, genişlik ve derinlik ölçülerinde çeşitli seçenekler sunularak, kullanıcıların depolama gereksinimlerini karşılamalarına olanak tanır.

Mini rack sistemleri, kolay kurulum ve sökme özelliklerine sahiptir, bu da değişen depo düzenine uyum sağlamayı kolaylaştırır. Bu sistemler, ürünlerin düzenli bir şekilde depolanmasını ve hızlı erişimini sağlar. Genellikle çelik veya metal malzemelerden üretilen mini rack raf sistemleri, dayanıklı ve uzun ömürlüdür.

Bu depolama çözümleri, perakende, küçük depolar, ofis depoları, garajlar ve küçük işletmeler gibi çeşitli alanlarda kullanılabilir. Kompakt tasarımları, yer tasarrufu sağlar ve işletmelere daha fazla depolama kapasitesi sunar.

Sonuç olarak, mini rack raf sistemleri, sınırlı alanlarda depolama ihtiyaçlarını karşılamak isteyen işletmeler için ideal bir çözümdür. Esnek ve modüler tasarımları, depo düzenini optimize etmeyi ve depolama kapasitesini artırmayı sağlar.

Mini rack shelving systems are specialized storage solutions designed to optimize storage needs in confined spaces. Primarily tailored for the storage of lightweight to medium-weight items, these systems efficiently utilize and organize space within warehouses or retail environments. Their modular design allows for customization, providing various options in height, width, and depth to meet specific storage requirements.

The ease of installation and disassembly of mini rack systems facilitates adaptability to changing warehouse layouts. These systems ensure the organized storage of products for quick and easy access. Typically constructed from durable materials such as steel or metal, mini rack shelving systems are robust and have a long lifespan.

Mini rack systems find applications in diverse settings, including retail spaces, small warehouses, office storage, garages, and small businesses. Their compact designs contribute to space efficiency, offering businesses increased storage capacity.

In conclusion, mini rack shelving systems serve as an ideal solution for businesses seeking to meet storage needs in limited spaces. Their flexible and modular designs enable the optimization of warehouse layouts and an increase in storage capacity.

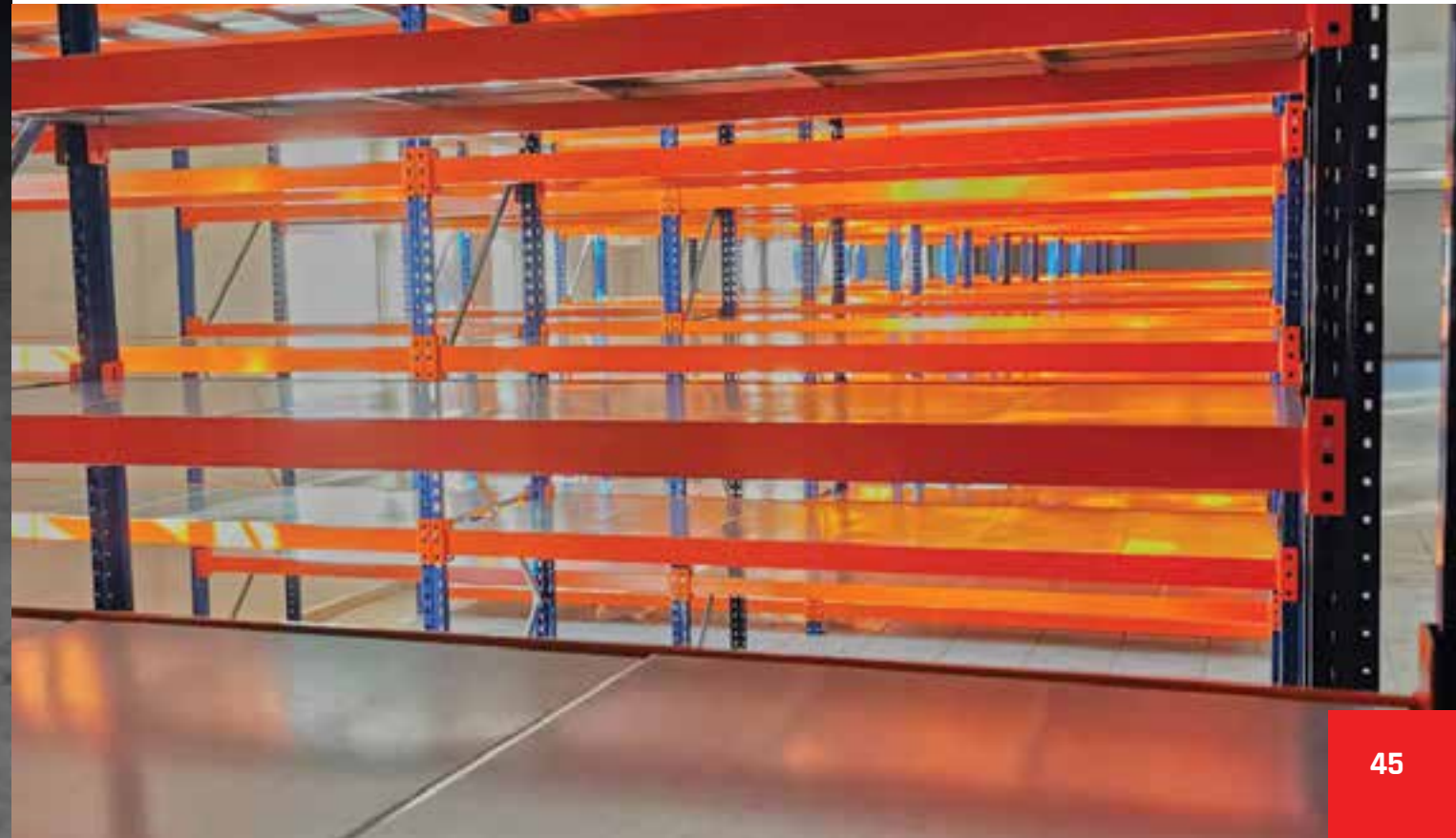



## MINI RACK RAF SİSTEMLERİNİN AVANTAJLARI

Mini rack sistemleri, sınırlı alanlarda etkili depolama sağlar. Modüler tasarımı, özelleştirilebilir boyutları ve kolay kurulumuyla depo düzenini optimize eder. Hafif ve orta ağırlıktaki ürünler için idealdir, yer tasarrufu sağlar ve çeşitli sektörlerde kullanılabilir.

## ADVANTAGES OF MINI RACK SYSTEMS

Mini rack systems provide efficient storage solutions in limited spaces. With a modular design, customizable dimensions, and easy installation, they optimize warehouse organization. Ideal for light to medium-weight products, they save space and find applications across various industries.

## MINI RACK ÖLÇÜLER

Mini Rack Sizes

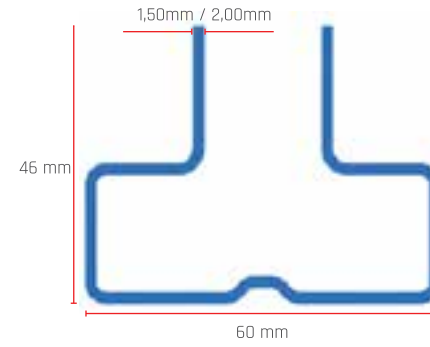

**Ayak Profil Kesiti**  
Mini Rack Upright Cutaway



**Ön Hatve Ölçüsü**  
Mini Rack Front Pitch Size

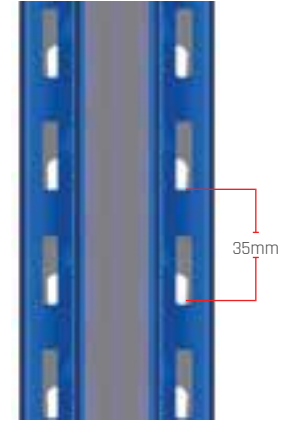

**Arka Hatve Ölçüsü**  
Mini Rack Back Pitch Size

## MINI RACK AKSESUARLARI

Mini Rack Accesories

**Üstten Geçme Tava Raf**  
Top Overflowing Metal Shelf



**İçe Geçme Tava Raf**  
Metal Shelf



**Mini Rack Sırt Bağlantısı**  
Mini Rack Back to Back Connection



## KALIP RAF SİSTEMLERİ

Roll Out Racking Systems



Kalıp raf sistemleri, depolama ve işletme alanlarında kullanılan özel tasarım raf sistemleridir. Bu sistemler, özellikle kalıp depolama ihtiyaçlarına yönelik olarak geliştirilmiştir ve kalıp gibi büyük ve ağır malzemelerin düzenli bir şekilde depolanmasını sağlar.

Kalıp raf sistemleri genellikle dayanıklı çelik veya metal malzemelerden üretilir, bu da uzun ömürlü ve güvenilir bir depolama çözümü sunar. Raf sistemleri, kalıp depolama için özel olarak tasarlanmış çeşitli raflar ve taşıma çözümleri içerir. Bu, büyük ve ağır kalıpların güvenli bir şekilde depolanmasını ve kolay erişimini mümkün kılar.

Bu sistemlerin avantajları arasında depo alanının etkili kullanımı bulunmaktadır. Kalıp raf sistemleri, depo içinde düzenli bir düzen oluşturarak malzemelerin daha fazla depolanmasına imkan tanır. Bu, depo alanının verimli bir şekilde kullanılmasını sağlar ve işletmelere daha fazla kapasite kazandırır.

Ayrıca, kalıp raf sistemleri, iş güvenliği açısından önemli bir rol oynar. Kalıpların düzgün bir şekilde depolanması, çalışanların güvenli bir şekilde malzemelere erişimini sağlar ve kazaların önlenmesine yardımcı olur.

Kalıp raf sistemleri, genellikle depo ve endüstriyel tesislerde kullanılan forkliftler ve diğer malzeme taşıma ekipmanları ile entegre edilebilir. Bu, malzemelerin kolayca taşınmasını ve depolanmasını sağlar, iş süreçlerini hızlandırır ve depo verimliliğini artırır.

Sonuç olarak, kalıp raf sistemleri, depolama ve işletme alanlarında kalıpların düzenli ve güvenli bir şekilde depolanmasını sağlayan özel tasarım çözümlerdir. Bu sistemler, işletmelerin depo verimliliğini artırmalarına, iş güvenliğini sağlamalarına ve malzemelerini düzenli bir şekilde depolamalarına yardımcı olur.

Mold rack systems are specialized shelving solutions designed for storage and operational spaces. They are particularly developed to meet the storage needs of molds and other large, heavy materials, providing an organized and efficient storage solution.

Constructed typically from durable steel or metal materials, mold rack systems offer a long-lasting and reliable storage solution. These systems include various shelves and transportation solutions specifically designed for mold storage, ensuring the secure storage and easy accessibility of large and heavy molds.

One of the key advantages of these systems is their effective utilization of storage space. Mold rack systems establish a systematic arrangement within the warehouse, allowing for more items to be stored efficiently. This enhances the overall storage capacity of the warehouse and provides businesses with increased storage capabilities.

Moreover, mold rack systems play a crucial role in ensuring workplace safety. Proper storage of molds facilitates safe access for workers, preventing accidents and promoting a secure working environment.

These systems are often integrated with forklifts and other material handling equipment commonly used in warehouses and industrial facilities. This integration ensures easy transportation and storage of materials, streamlining operational processes and increasing warehouse efficiency.

In conclusion, mold rack systems offer specialized design solutions for the organized and secure storage of molds in warehouses and industrial settings. These systems contribute to enhancing storage efficiency, ensuring workplace safety, and facilitating the systematic storage of materials.



## OTOMATİK DEPOLAMA SİSTEMLERİ

Automated Shelving Systems



Otomatik depolama sistemleri, depo ve lojistik operasyonlarını optimize etmek amacıyla tasarlanmış yenilikçi çözümlerdir. Bu sistemler, otomatik taşıma ve yükleme mekanizmaları kullanarak depolama alanını en üst düzeye çıkarmak, iş akışlarını hızlandırmak ve insan müdahalesini minimize etmek için geliştirilmiştir. Otomatik depolama sistemleri, yüksek depolama yoğunluğu sağlayarak sınırlı alanlarda maksimum kapasiteye ulaşmaya yardımcı olur. Palet, kutu veya raf sistemleri üzerinde otomatik kontrol ve yönlendirme sağlayarak ürünlerin düzenli depolanmasını ve hızlı bir şekilde erişilmesini mümkün kılar. Bu sistemler genellikle özel bir yazılım tarafından yönetilir ve depo işlemlerini daha verimli, hızlı ve hatasız hale getirir.

Otomatik depolama sistemleri, endüstriyel tesislerden dağıtım merkezlerine kadar geniş bir uygulama yelpazesine sahiptir ve depo yönetimi süreçlerini modernleştirmek isteyen işletmeler için önemli avantajlar sunar.

Automatic storage systems are innovative solutions designed to optimize warehouse and logistics operations. These systems utilize automatic transport and loading mechanisms to maximize storage space, streamline workflows, and minimize human intervention. Providing high storage density, they help achieve maximum capacity in limited areas. Automatic storage systems enable organized storage and swift access to products by implementing automatic control and guidance on pallets, boxes, or shelf systems. Typically managed by specialized software, these systems enhance warehouse processes, making them more efficient, faster, and error-free.

Automatic storage systems find applications across a broad spectrum, ranging from industrial facilities to distribution centers. They offer significant advantages for businesses looking to modernize their warehouse management processes.



# DEPONUZUN GELECEĞİ

FUTURE OF YOUR WAREHOUSE



## OTOMATİK DEPOLAMA SİSTEMLERİNİN AVANTAJLARI

Otomatik depolama sistemleri, depo verimliliğini artıran yenilikçi çözümlerdir. Yüksek depolama yoğunluğu, hızlı erişim, düşük hata oranı ve insan müdahalesinin minimal olması gibi avantajlar sunarak depo operasyonlarını optimize eder. Otomatik kontrol ve yönlendirme ile iş akışlarını hızlandırır, sınırlı alanlarda maksimum kapasite sağlar ve modern depo yönetimi için etkili bir çözüm sunar.

## ADVANTAGES OF AUTOMATED SHELVING SYSTEMS

Automatic storage systems are innovative solutions that enhance warehouse efficiency. Offering benefits such as high storage density, rapid access, low error rates, and minimal human intervention, they optimize warehouse operations. These systems expedite workflow through automatic control and guidance, provide maximum capacity in limited spaces, and offer an effective solution for modern warehouse management.

## ROBOTİK RAF MEKİĞİ

Robotic Rack Shuttle



Türk mühendisleri tarafından Avrupa standartlarında geliştirilen %100 yerli üretim HE-BOT sayesinde depolama alanlarında maksimum verimliliğe ulaşmak artık çok daha kolay.

Yabancı rakiplerine göre fiyat avantajı sayesinde maliyetlerinizi daha inovatif bir şekilde çözümlenize olanak sağlar. HE-BOT sayesinde depo alanınızda minimum maliyetle maksimum fayda sağlayabilirsiniz.



Thanks to the 100% domestically produced HE-BOT developed by Turkish engineers according to European standards, achieving maximum efficiency in storage areas is now much easier.

With a price advantage compared to foreign competitors, it enables you to address costs in a more innovative manner. With HE-BOT, you can achieve maximum benefit in your warehouse space with minimum costs.



## ROBOTİK RAF MEKİĞİNİN AVANTAJLARI

Yarı otomatik robotik raf mekikleri, depolama verimliliğini artırır. Otomatik taşıma ve yükleme yetenekleri sayesinde işgücü maliyetini düşürür. Esnek tasarımı, çeşitli ürün tiplerini depolama yeteneği sağlar. Hızlı erişim, düşük hata oranı ve sürdürülebilir depo operasyonları için idealdir.

## ADVANTAGES OF ROBOTIC RACK SHUTTLE

Semi-automatic robotic shuttle systems enhance storage efficiency by reducing labor costs through automatic transport and loading capabilities. Their flexible design enables storage of various product types. Fast access, low error rates, and sustainability make them ideal for warehouse operations.

<b>Maksimum hız (boş)</b> Maximum speed (empty)	1,22 m / s'ye kadar up to 1.22 m/s
<b>Maksimum hızı (yükklü)</b> Maximum speed (loaded)	0,62 m / s'ye kadar up to 0.62 m/s
<b>Ağırlığı (pil yok)</b> Weight (no battery)	250 kg
<b>Sürücü tekerlekleri</b> Drive wheels	4
<b>Veri iletişimi</b> Data communication	KABLOSUZ İNTERNET WI-FI
<b>Çalışma sıcaklığı</b> Operating temperature	0°C ila 45°C ve -30° - 0° 0°C to 45°C and -30° - 0°

<b>Maksimum kapasite</b> Maximum capacity	1000 Kg 1000 Kg
<b>Çalışma otonomisi</b> Working autonomy	8 ila 10 saat from 8 to 10 hours
<b>Akü şarj süresi</b> Battery recharge time	2 saat 30 dk 2 hours 30 min
<b>Yeniden şarj çevrimi sayısı</b> Number of recharge cycles	1200 döngü (FELIP04 48V 33A) 1200 cycles (FELIP04 48V 33A)
<b>Şarj gerilimi ve frekansı</b> Recharge voltage and frequency	220 V (50/60 HZ) - 110 V (60HZ) 220 V (50/60 HZ) - 110 V (60HZ)
<b>Akü ağırlığı</b> Battery weight	16.5 kilo 16.5 kg
<b>Şarj tipi</b> Recharge type	ŞARJ TİPİ çıkarılabilir pil RECHARGE TYPE removable battery

# İKİ YÜZ BİN BEŞ +

## METAL PALETLER STEEL PALLETS



Türkiye'nin önde gelen metal palet üreticilerinden olma yolunda hızla ilerliyoruz. Bugüne kadar 43.190 adet palet üretimi yaptık ve yapmaya devam ediyoruz. Sektörde üstlendiğimiz "doğru mühendislik" ilkimizle metal palet üretimimizde sürdürülebilir bir dünya için çalışırken her sektördeki müşterilerimizin de ihtiyaçlarına özel tasarımlarımızla yön veriyoruz.

We are rapidly advancing to become one of Turkey's leading metal pallet manufacturers. To date, we have produced 43,190 pallets and continue to do so. Guided by our principle of "accurate engineering" in the sector, we work towards a sustainable world in our metal pallet production, while also tailoring our designs to meet the specific needs of customers in every industry.

## METAL PALETLER

Steel Pallets

İstenilen teknik detaylara göre malzeme seçimi, çizim, analiz ve maliyet hesabından sonra standartlar da göz önüne alınarak imalatı gerçekleştirilir.

Metal palet seçerken dikkat edilmesi gereken hususlar şöyledir;

- Depolama ihtiyacına tam cevap vermelidir.
- İleride olabilecek yeni depolama ihtiyaçlarını karşılayabilmelidir.
- Depolama sistemi dikey gelişebilmeli yerden tasarruf sağlamalıdır.
- Metal paletler, uzun süre dayanıklılık gösterecek şekilde tasarlanmalıdır.
- Malzemelerin veya ürünlerin depo personelleri tarafından kolayca erişilebilir olmasını amaçlamalıdır.

Üretim yaptığımız metal paletler sanal ortamda gerçek değerlerde simülasyonu yapılarak test edilerek güvenli kullanımı sağlanmaktadır.

According to the desired technical specifications, material selection, drawing, analysis, and cost calculation are taken into account before manufacturing, considering standards as well.

When choosing metal pallets, the following points should be considered:

- It must fully meet storage needs.
- It should be able to accommodate potential future storage requirements.
- The storage system should allow for vertical expansion and space-saving.
- Metal pallets should be designed for long-lasting durability.
- The aim should be easy accessibility of materials or products by warehouse personnel.

The metal pallets we manufacture undergo simulations in a virtual environment to ensure safe usage with real-world values.



# Hiç bir canlı **YUVASIZ** kalmamasın diye...

Metal palet üretimimizle günlük 9 binden fazla ağacı kesilmekten kurtarıyoruz. Yarınlar için bugünden doğru adımlar atarak doğayı koruyoruz.



## METAL PALETLER

Steel Pallets

Metal palet birçok sektörde yaygın olarak kullanılmaktadır.

Ağaç palete göre dayanımı yaklaşık 25 kat fazladır.

Alev alma riski yoktur.

Kırılma riski olmadığından raf güvenliğini maksimuma çıkarır

Kimyasallar ile tepkimeye girmez

Üst üste dizilimi güvenli ve kolaydır.

Geri dönüştürülebilir. Ürünlerinize ve depolama ortamınıza uygun olarak özelleştirilir.

Taşıma kapasitesi ağaç palete göre 8 kat fazladır.

% 100 çevre koruma, geri dönüştürülebilir ve yeniden kullanılabilir ve kaynaklar boşa harcanmaz.

Metal paletler genellikle raf sistemi ile kullanılır.

Üst üste istiflenerek kullanıldığında raf görünümü elde edilir.

Taşıma aparatörünün daha güvenli çalışmasını sağlar.

Yüzeylerde galvaniz, sıcak daldırma galvanizli veya toz boya işlemleri yapılmaktadır.

Plastik paletlere göre mukavemet, aşınma direnci, sıcaklık dayanımı ve fiyat avantajlarına sahiptir.

Su geçirmez, neme ve paslanmaya karşı dayanıklıdır. Ahşap paletlerle karşılaştırıldığında çevre koruma avantajlarına sahiptir. Ağaç palet kırıldığında sıfır değer olurken, metal paletin hurda değeri dahi alış fiyatının %35'ine tekabül eder.



## METAL PALETLER

Steel Pallets

Metal pallet is widely used in many industries.

It's strength is 25 times higher than the Wood Pallet.

It is un-flammable.

It is unbreakable, so it maximizes shelf safety

Does not react with chemicals

Stacking is safe and easy.

It is recyclable. Metal pallet production can be customized according to your products and warehouse.

Metal Pallet's carrying capacity is 8 times more than wooden pallet carrying capacity.

It is 100% environment friendly and recyclable.

Metal Pallets usually used with the shelves and racking systems.

When use the metal pallets in a row, it may look like as shelf.

It allows carrying operator to work in a safer area.

On the surface there are different process like galvanized, hot-dip galvanized and powder coating process

Compared with plastic pallet, there are advantages of metal pallet like cost saving, strength, waterproof.

Waterproof, moisture, and rust resistant; Compared with wooden pallets, it has environmental protection advantages.

When the wooden pallet is broken, it becomes zero value, while the scrap value of the metal pallet corresponds to 35% of the purchase price.





- 1. Ekipnet Üyesi M.M.O. Tarafından Onaylı Mühendisler**  
Engineers who member of M.M.O. and proved by Ekipnet
- 2. Raporlama**  
Report
- 3. Bakım & Onarım**  
Care & Repair
- 4. Yeni Raf Sistemi**  
New Racking System
- 5. Onaylanmış, Güvenli Depo Rafları**  
Approved, Secure Warehouse Shelves

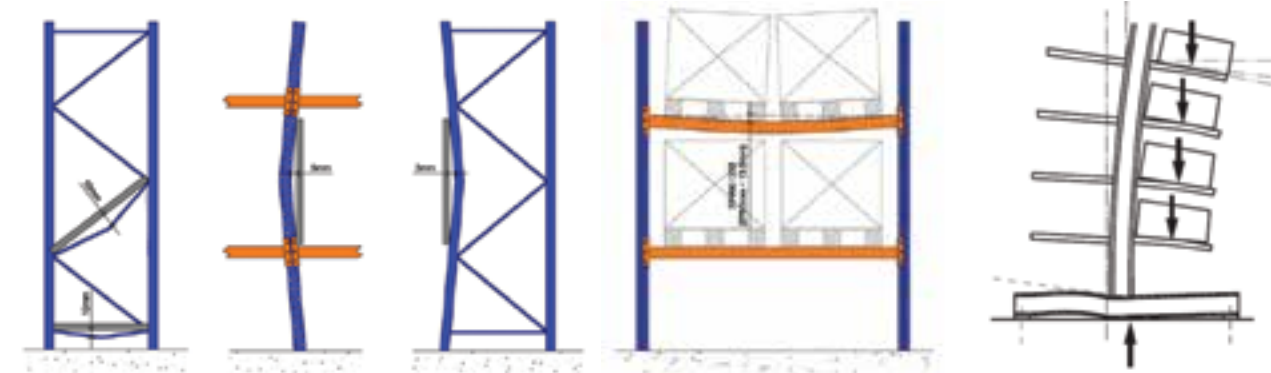

Periyodik kontrol, iş ekipmanlarının güvenli ve düzenli işlemesi için kritik öneme sahiptir. İşverenler, bu kontrolleri sağlayacak kişilerin yetkinliklerini, özel kayıt numaraları aracılığıyla doğrulamalıdır. Kayıt numaraları, kişinin uzmanlık alanını, eğitim durumunu ve deneyimini temsil eder.

Periyodik muayene, iş ekipmanlarının düzenli olarak incelenmesini içerir ve bu muayeneler için belirli kayıt numaraları kullanılır. Ekipnet sistemi, iş ekipmanlarının periyodik kontrollerini takip etmek ve kayıtları düzenlemek için kullanılır. Bu sistemde verilen özel numaralar, yetkililere belirli işlemleri gerçekleştirme ve kayıtları tutma yetkisi sağlar.

Türkiye genelinde, 17 Haziran 2021'den itibaren K ile başlayan kalıcı kayıt numarası kullanımı zorunlu hale gelmiştir. Bu nedenle, ekipnet sistemine kayıt olacak kişilerin gerekli eğitimleri alarak K ile başlayan kalıcı ekipnet numarası alması gerekmektedir. Geçici numaralar, bu tarihten itibaren geçerliliğini yitirmiştir.

Periodic inspection is critical for the safe and regular operation of work equipment. Employers must verify the competence of individuals responsible for these inspections through specific registration numbers. These numbers represent the person's expertise, education, and experience.

Periodic examination involves the regular inspection of work equipment, using specific registration numbers for these examinations. The Ekipnet system is used to track the periodic inspections of work equipment and organize records. The unique numbers provided in this system grant authorities the ability to perform specific tasks and maintain records.

Throughout Turkey, as of June 17, 2021, the use of a permanent registration number starting with 'K' has become mandatory for periodic inspections. Therefore, individuals registering with the Ekipnet system must complete the necessary training to obtain a permanent Ekipnet number starting with 'K'. Temporary numbers are considered invalid after this date.

## ÇELİK YAPI SİSTEMLERİ

### STEEL STRUCTURE SYSTEMS



Çelik yapı sistemleri, mühendislikte ve inşaat sektöründe yaygın olarak kullanılan güçlü ve dayanıklı bir yapı malzemesidir. Çelik, birçok avantajı nedeniyle birçok yapı projesinde tercih edilen bir malzeme olmuştur.

İlk olarak, çelik yapılar, yüksek dayanıklılık ve mukavemet sunar. Çelik, ağır yükleri taşıyabilen, depremlere ve diğer doğal afetlere karşı dirençli bir malzemedir. Bu özellikleri, çelik yapıları geniş bir uygulama alanına sahip kılar, özellikle endüstriyel tesislerden alışveriş merkezlerine ve konut binalarına kadar birçok farklı yapı tipinde kullanılabilir.

İkinci olarak, çelik yapılar hızlı inşa edilebilir. Çelik malzemesi, önceden imal edilebilir ve inşa sahasına taşınabilir. Bu durum, inşaat sürecini hızlandırır ve proje tamamlanma süresini kısaltır.

Çelik yapı sistemleri aynı zamanda esnek bir tasarım sağlar. Çelik kolayca şekillendirilebilir ve farklı tasarım ihtiyaçlarına uyacak şekilde özelleştirilebilir. Bu özgünlük, mimarlara ve mühendislere geniş bir yaratıcılık alanı sunar.

Çelik yapılar, sürdürülebilirlik açısından da avantajlıdır. Geri dönüştürülebilir ve tekrar kullanılabilir olan çelik, çevre dostu bir seçenek sunar. Ayrıca, çelik yapıların enerji verimliliği ve uzun ömürlülüğü, kaynakların daha etkili kullanılmasını sağlar.

Sonuç olarak, çelik yapı sistemleri, güç, dayanıklılık, hızlı inşa, esnek tasarım ve sürdürülebilirlik gibi bir dizi avantaj sunarak modern inşaat sektöründe önemli bir rol oynamaktadır.



Steel structural systems are a strong and durable building material widely used in engineering and the construction sector. Steel has become a preferred material in many construction projects due to its numerous advantages.

Firstly, steel structures provide high strength and resilience. Steel is a material that can bear heavy loads and is resistant to earthquakes and other natural disasters. These properties make steel structures applicable in a wide range of structures, from industrial facilities to shopping malls and residential buildings.

Secondly, steel structures can be constructed quickly. Steel material can be prefabricated and transported to the construction site. This accelerates the construction process and shortens the project completion time.

Steel structural systems also offer flexible design possibilities. Steel can be easily shaped and customized to meet different design needs. This flexibility provides architects and engineers with a wide range of creative possibilities.

From a sustainability perspective, steel structures have advantages as well. Being recyclable and reusable, steel offers an environmentally friendly option. Additionally, the energy efficiency and longevity of steel structures contribute to more effective resource utilization.

In conclusion, steel structural systems play a significant role in the modern construction sector by offering a range of advantages such as strength, durability, quick construction, flexible design, and sustainability.



## ÇELİK YAPI SİSTEMLERİNİN AVANTAJLARI

Çelik yapı sistemleri, mühendislik ve inşaat sektöründe tercih edilen güçlü ve dayanıklı bir yapı malzemesidir. Yüksek mukavemeti ve hızlı montaj avantajıyla öne çıkar. Çelik, depremlere karşı direnç gösterir ve çeşitli tasarım ihtiyaçlarına esneklik sağlar. Geri dönüşümlü ve çevre dostu olması, çelik yapıları sürdürülebilir bir seçenek haline getirir.

## ADVANTAGES OF STEEL STRUCTURE SYSTEMS

Steel structure systems are a preferred strong and durable building material in engineering and construction. They stand out with high strength and the advantage of quick assembly. Steel is resistant to earthquakes and provides flexibility for various design needs. Its recyclability and eco-friendliness make steel structures a sustainable choice.

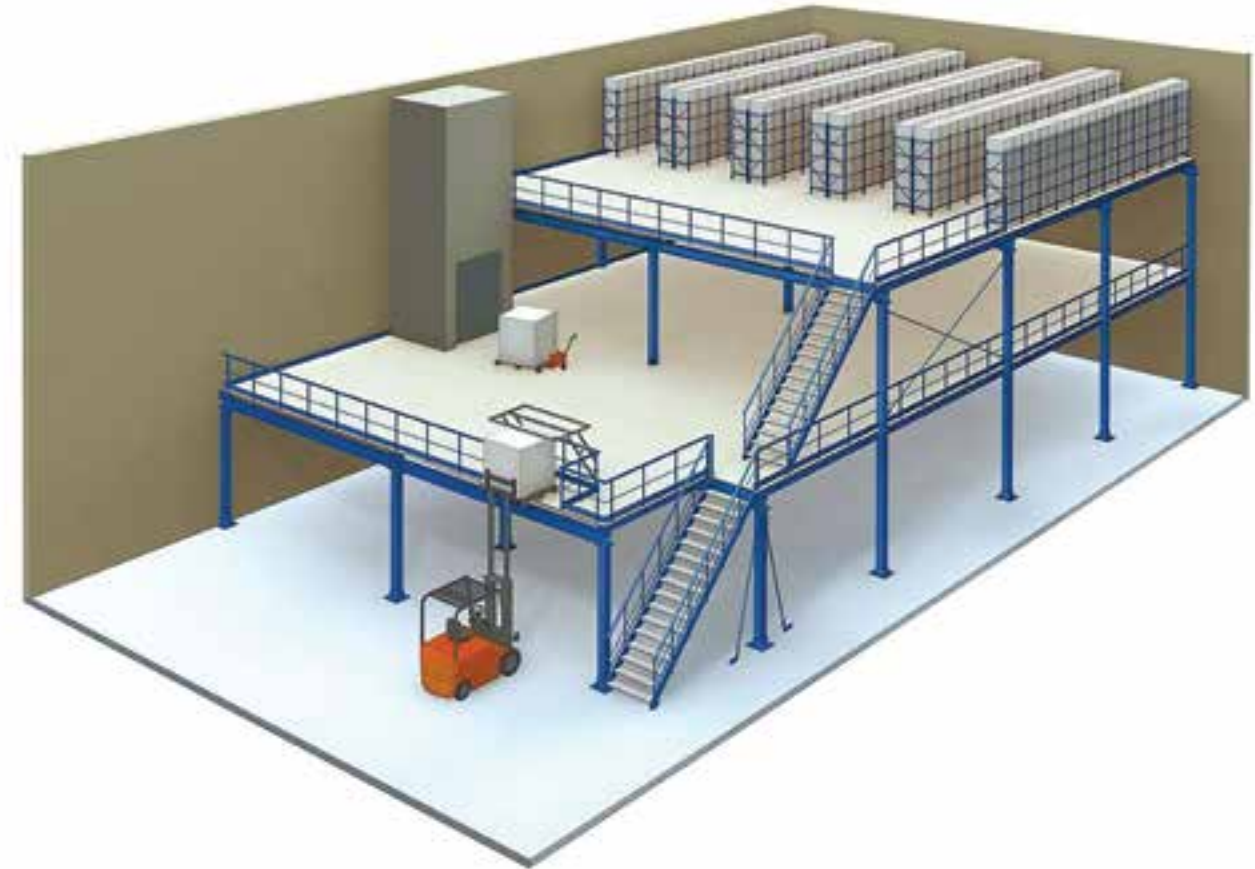



Günümüz perakende sektörü, çeşitli iş kollarında yoğun bir şekilde market raflarını kullanmaktadır. Bu raflar, sektörde faaliyet gösteren firmaların işletme ihtiyaçlarına uygun olarak tasarlanmalıdır. İdeal market rafları, taşıma kapasitesi açısından istenilen yükü rahatça taşıyabilmeli, aynı zamanda işletmenin belirlediği konseptte uygun estetik bir görünüm sunmalı ve maliyet açısından ekonomik olmalıdır.

Heber Mühendislik, geniş ürün yelpazesi ve çeşitli renk seçenekleri ile perakende sektörünün çeşitli ihtiyaçlarına hızlı ve kaliteli çözümler sunmaktadır. Firma, farklı kullanım alanlarına uygun olarak tasarlanmış market rafları ile müşterilere esneklik sağlamak ve aynı zamanda kullanışlı ve şık aksesuarları ile dikkat çekmektedir. Heber Mühendislik'in ürünleri, geniş boyutsal seçenekleri ile müşterilerin ürünlerini en iyi şekilde sergilemelerine olanak tanımaktadır.

Sektördeki firma ihtiyaçlarına özel çözümler sunan Heber Mühendislik, teknolojik yenilikleri ve kalite standartlarını bir araya getirerek müşteri memnuniyetini ön planda tutmaktadır. Bu sayede, perakende sektöründeki firmalar, Heber Mühendislik'in ürünleri aracılığıyla işletmelerini daha verimli ve etkili bir şekilde yönetebilmektedirler.

Today, the retail sector extensively employs market shelves in various business fields. These shelves need to be designed in accordance with the operational needs of companies in the sector. Ideal market shelves should be able to comfortably bear the desired load in terms of carrying capacity, provide an aesthetically pleasing appearance in line with the business's defined concept, and be cost-effective.

Heber Engineering, with its wide range of products and various color options, offers quick and high-quality solutions to the diverse needs of the retail sector. The company provides flexibility to customers with market shelves designed for different usage areas, along with practical and stylish accessories that attract attention. Heber Engineering's products, with their extensive dimensional options, allow customers to showcase their products in the best possible way.

Addressing the specific needs of companies in the sector, Heber Engineering prioritizes customer satisfaction by combining technological innovations and quality standards. As a result, companies in the retail sector can efficiently and effectively manage their businesses through the products offered by Heber Engineering.



# MARKET RAFLARI

## WAREHOUSE RACKING SYSTEMS

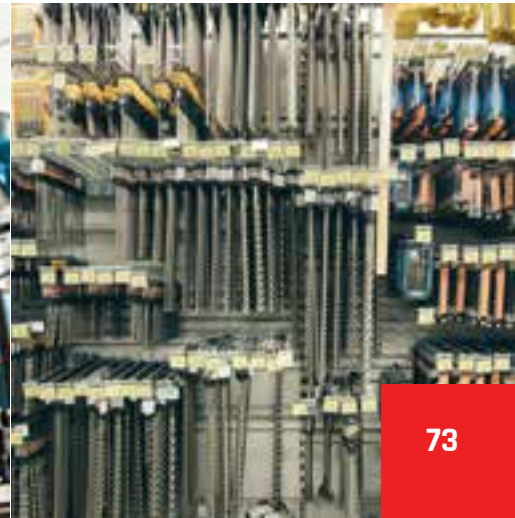

## MARKET RAFI UYGULAMALARI

MARKET SHELVES APPLICATIONS

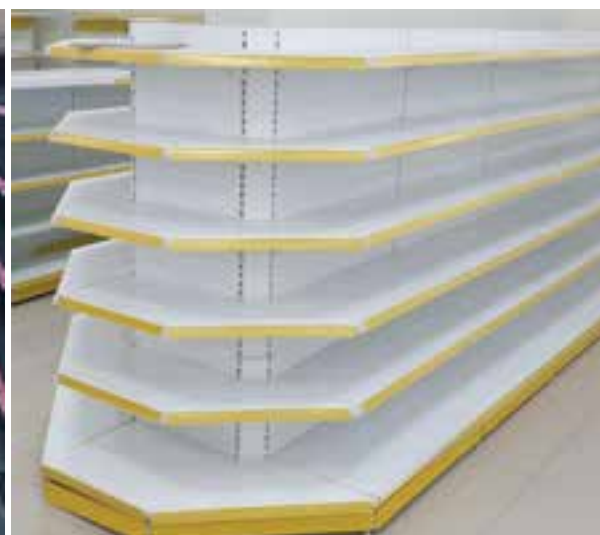

## MARKET KASALARI

MARKET COUNTERS



## MARKET EKİPMANLARI

MARKET EQUIPMENTS

### Tekerlekli Metal Alışveriş Sepeti

Steel Shopping Cart with Wheels



### Alışveriş Sepeti

Shopping Basket



### Orta Market Sepeti

Middle Market Basket



Dünya'nın Yüğü İçin Bize Güvenenler...  
"For Those Who Trust Us with the World's Burden..."

Daha fazlası için internet sayfamızı ziyaret ediniz...  
For more please our web site...





 HEBER

*Doğru Mühendislik*

 HEBER

*Doğru Mühendislik*



hebermuhendislik



heber-tv

**HEBER**  
MÜHENDİSLİK RAF SİSTEMLERİ SAN. ve TİC. A.Ş.

Adres : Atatürk O.S.B. 10002 Sok. No: 35, 35620 Çiğli-İzmir/TURKEY  
Telefon : 0850 480 1723 (RAF)  
Telefon : +90 232 364 20 19  
Web : www.hebermuhendislik.com  
E-mail : info@hebermuhendislik.com

